

Министерство просвещения Российской Федерации
Федеральное государственное бюджетное образовательное учреждение
высшего образования
«Набережночелнинский государственный педагогический университет»
(ФГБОУ ВО «НГПУ»)

Кафедра профессиональных дисциплин

**ФОНД ОЦЕНОЧНЫХ СРЕДСТВ
ПРОИЗВОДСТВЕННОЙ ПРАКТИКИ (ПРЕДДИПЛОМНОЙ)**

Специальность 49.02.01 Физическая культура

Квалификация углубленной подготовки
Педагог по физической культуре и спорту

Форма обучения

очная

Набережные Челны, 2023

Фонд оценочных средств предназначен для контроля умений, навыков и уровня освоения компетенций обучающихся по производственной практике (преддипломной) по специальности 49.02.01 Физическая культура

Составитель: Школьникова Л.Е., преподаватель

1. ПАСПОРТ ФОНДА ОЦЕНОЧНЫХ СРЕДСТВ

Общие положения

Результатом освоения производственной практики (преддипломной) является готовность обучающегося к выполнению видов профессиональной деятельности: организация и проведение учебно-тренировочных занятий и руководство соревновательной деятельностью спортсменов, организация физкультурно-спортивной деятельности различных возрастных групп населения, методическое обеспечение организации физкультурной и спортивной деятельности спортсменов и составляющих их профессиональных компетенций, а также общих компетенции, формирующихся в процессе освоения ППСЗ в целом.

Формой промежуточной аттестации по производственной практике (преддипломной) является дифференцированный зачет.

Область применения

Фонд оценочных средств предназначен для оценки результатов прохождения производственной практики (преддипломной) основной профессиональной образовательной программы по специальности СПО 49.02.01 Физическая культура.

2. РЕЗУЛЬТАТЫ ОСВОЕНИЯ ПРАКТИКИ, ПОДЛЕЖАЩИЕ ПРОВЕРКЕ

2.1. Профессиональные компетенции, подлежащие проверке при выполнении задания

В результате контроля и оценки по производственной практике (преддипломной) осуществляется комплексная проверка следующих профессиональных компетенций:

Таблица 1

Код	Наименование компетенций
ПК 1.1	Определять цели и задачи, планировать учебно-тренировочные занятия
ПК 1.2	Проводить учебно-тренировочные занятия
ПК 1.3	Руководить соревновательной деятельностью спортсменов
ПК 1.4	Осуществлять педагогический контроль, оценивать процесс и результаты деятельности спортсменов на учебно-тренировочных занятиях и соревнованиях
ПК 1.5	Анализировать учебно-тренировочные занятия, процесс и результаты руководства соревновательной деятельностью
ПК 1.6	Проводить спортивный отбор и спортивную ориентацию
ПК 1.7	Подбирать, эксплуатировать и готовить к занятиям и соревнованиям спортивное оборудование и инвентарь
ПК 1.8	Оформлять и вести документацию, обеспечивающую учебно-тренировочный процесс и соревновательную деятельность спортсменов
ПК 2.1	Определять цели, задачи и планировать физкультурно-спортивные мероприятия и занятия с различными возрастными группами населения.
ПК 2.2	Мотивировать население различных возрастных групп к участию в физкультурно-спортивной деятельности.
ПК 2.3	Организовывать и проводить физкультурно-спортивные мероприятия и занятия.
ПК 2.4	Осуществлять педагогический контроль в процессе проведения физкультурно-спортивных мероприятий и занятий.
ПК 2.5	Организовывать обустройство и эксплуатацию спортивных сооружений и мест занятий физической культурой и спортом.
ПК 2.6	Оформлять документацию (учебную, учетную, отчетную, сметно-

	финансовую), обеспечивающую организацию и проведение физкультурно-спортивных мероприятий и занятий и функционирование спортивных сооружений и мест занятий физической культурой и спортом.
ПК 3.1	Разрабатывать методическое обеспечение организации учебно-тренировочного процесса и руководства соревновательной деятельностью спортсменов в избранном виде спорта.
ПК 3.2	Разрабатывать методическое обеспечение организации и проведения физкультурно-спортивных занятий с различными возрастными группами населения.
ПК 3.3	Систематизировать педагогический опыт в области физической культуры и спорта на основе изучения профессиональной литературы, самоанализа и анализа деятельности других педагогов.
ПК 3.4	Оформлять методические разработки в виде отчетов, рефератов, выступлений.
ПК 3.5	Участвовать в исследовательской и проектной деятельности в области образования, физической культуры и спорта.

2.2. Общие компетенции

В результате контроля и оценки по производственной практике (преддипломной) осуществляется комплексная проверка следующих общих компетенций

Таблица 2

Код	Наименование компетенций
ОК 1	Понимать сущность и социальную значимость своей будущей профессии, проявлять к ней устойчивый интерес.
ОК 2	Организовывать собственную деятельность, определять методы решения профессиональных задач, оценивать их эффективность и качество.
ОК 3	Оценивать риски и принимать решения в нестандартных ситуациях.
ОК 4	Осуществлять поиск, анализ и оценку информации, необходимой для постановки и решения профессиональных задач, профессионального и личностного развития.
ОК 5	Использовать информационно-коммуникационные технологии для совершенствования профессиональной деятельности.
ОК 6	Работать в коллективе и команде, взаимодействовать с коллегами и социальными партнерами.
ОК 7	Ставить цели, мотивировать деятельность занимающихся физической культурой и спортом, организовывать и контролировать их работу с принятием на себя ответственности за качество учебно-тренировочного процесса и организации физкультурно-спортивных мероприятий и занятий.
ОК 8	Самостоятельно определять задачи профессионального и личностного развития, заниматься самообразованием, осознанно планировать повышение квалификации.
ОК 9	Осуществлять профессиональную деятельность в условиях обновления ее целей, содержания и смены технологий.
ОК 10	Осуществлять профилактику травматизма, обеспечивать охрану жизни и здоровья занимающихся.
ОК 11	Строить профессиональную деятельность с соблюдением правовых норм, ее регулирующих.

ОК 12	Владеть профессионально значимыми двигательными действиями избранного вида спорта, базовых и новых видов физкультурно-спортивной деятельности.
-------	--

ФОС позволяет оценить приобретенные на практике

практический опыт:

- анализа и учебно-тематических планов и процесса учебно-тренировочной деятельности, разработки предложений по его совершенствованию;
- определения цели и задач, планирования и проведения, учебно-тренировочных занятий;
- применения приемов страховки и само страховки при выполнении физических упражнений;
- проведения оценки уровня различных сторон подготовленности занимающихся избранным видом спорта;
- наблюдения, анализа и самоанализа учебно-тренировочных занятий, обсуждения отдельных занятий в диалоге с сокурсниками, руководителем педагогической практики, преподавателями, тренерами, разработки предложений по их совершенствованию и коррекции;
- тренировочной и соревновательной деятельности в избранном виде спорта;
- собственного спортивного совершенствования;
- ведения документации, обеспечивающей учебно-тренировочный процесс и соревновательную деятельность спортсменов;
- анализа планов и процесса проведения физкультурно-оздоровительных и спортивно-массовых занятий с различными возрастными группами, разработки предложений по их совершенствованию;
- определения цели и задач, планирования, проведения, анализа и оценки физкультурно-спортивных занятий с различными возрастными группами населения;
- наблюдения, анализа и самоанализа физкультурно-спортивных мероприятий и занятий с различными возрастными группами населения, обсуждения отдельных занятий в диалоге с сокурсниками, руководителем педагогической практики, преподавателями, тренерами, разработки предложений по их совершенствованию и коррекции;
- ведения документации, обеспечивающей организацию и проведение физкультурно-спортивных мероприятий и занятий и эффективную работу мест занятий физической культурой и спортом и спортивных сооружений;
- анализа учебно-методических материалов, обеспечивающих учебно-тренировочный процесс и руководство соревновательной деятельностью в избранном виде спорта и организацию физкультурно-оздоровительных и спортивно-массовых мероприятий и занятий;
- планирования подготовки спортсменов в избранном виде спорта на различных этапах подготовки;
- планирования физкультурно-оздоровительных и спортивно-массовых мероприятий и занятий;
- разработки методических материалов на основе макетов, образцов, требований;
- изучения и анализа профессиональной литературы, выступлений по актуальным вопросам спортивной и оздоровительной тренировки;
- руководства соревновательной деятельностью в избранном виде спорта;
- организации физкультурно-спортивной деятельности;
- отбора наиболее эффективных средств и методов физического воспитания и спортивной тренировки в процессе экспериментальной работы;
- оформления портфолио педагогических достижений.

умения:

- использовать различные методы, приемы и формы организации учебно-тренировочных занятий и руководства соревновательной деятельностью спортсменов, строить их с учетом возрастных особенностей и уровня физической и технической подготовленности занимающихся;

- подбирать и использовать спортивное оборудование и инвентарь для занятий различными видами физкультурно-спортивной деятельности с учетом их целей и задач, возрастных и индивидуальных особенностей занимающихся;

- использовать различные средства, методы и приемы обучения двигательным действиям, развития физических качеств;

- применять приемы страховки и самостраховки при выполнении физических упражнений, соблюдать технику безопасности;

- устанавливать педагогически целесообразные взаимоотношения с занимающимися;

- проводить педагогический контроль на занятиях и соревнованиях;

- оценивать процесс и результаты тренировочной и соревновательной деятельности;

- использовать собственный тренировочный и соревновательный опыт в избранном виде спорта при планировании и проведении учебно-тренировочных занятий и в процессе руководства соревновательной деятельностью спортсменов;

- осуществлять судейство в избранном виде спорта при проведении соревнований различного уровня;

- использовать различные методы и формы организации физкультурно-спортивных мероприятий и занятий, строить их с учетом возраста, пола, морфо-функциональных и индивидуально-психологических особенностей занимающихся, уровня их физической и технической подготовленности;

- комплектовать состав группы, секции, клубного или другого объединения занимающихся;

- планировать, проводить и анализировать физкультурно-спортивные занятия и мероприятия на базе изученных видов физкультурно-спортивной деятельности (не менее 12 видов);

- подбирать оборудование и инвентарь для занятий с учетом их целей и задач, возрастных и индивидуальных особенностей занимающихся;

- организовывать, проводить соревнования различного уровня и осуществлять судейство; применять приемы страховки и самостраховки при выполнении двигательных действий изученных видов физкультурно-спортивной деятельности;

- осуществлять педагогический контроль в процессе проведения физкультурно-спортивных мероприятий и занятий;

- на основе медицинских заключений и под руководством врача разрабатывать комплексы и проводить индивидуальные и групповые занятия лечебной физической культурой;

- использовать основные приемы массажа и самомассажа;

- анализировать программы спортивной подготовки в избранном виде спорта и планировать учебно-тренировочный и соревновательный процесс;

- планировать организацию и проведение физкультурно-оздоровительных и спортивно-массовых мероприятий;

- разрабатывать методические документы на основе макетов, образцов, требований;

- определять пути самосовершенствования педагогического мастерства;

- определять цели, задачи, планировать учебно-исследовательскую работу с помощью руководителя;

- использовать методы и методики педагогического исследования, подобранные совместно с руководителем;

- отбирать наиболее эффективные средства и методы физической культуры спортивной тренировки;
- оформлять результаты исследовательской работы;
- готовить и оформлять отчеты, рефераты, конспекты.

3. ФОРМЫ КОНТРОЛЯ И ОЦЕНКИ РЕЗУЛЬТАТОВ ПРОХОЖДЕНИЯ ПРАКТИКИ

В соответствии с учебным планом практики предусматривается текущий контроль успеваемости и промежуточная аттестация.

3.1 Формы текущего контроля успеваемости

Текущий контроль успеваемости прохождения производственной практики (преддипломной) в соответствии с рабочей программой и тематическим планом практики происходит при использовании следующих обязательных форм контроля:

- ежедневный контроль посещаемости практики (с отметкой в дневнике практики);
- наблюдение за выполнением видов работ на практике;
- контроль качества выполнения видов работ на практике;
- контроль за ведением дневника практики;
- контроль сбора материала для отчета по практике в соответствии с заданием на практику.

3.2 Форма промежуточной аттестации

Промежуточная аттестация по производственной практике (преддипломной) – дифференцированный зачет.

Обучающиеся допускаются к сдаче дифференцированного зачета при условии выполнения всех видов работ на практике, предусмотренных рабочей программой и тематическим планом, и своевременном предоставлении следующих документов:

- положительного аттестационного листа по практике руководителей практики от организации прохождения практики и Университета об уровне освоения профессиональных компетенций;
- дневника практики;
- отчета о практике в соответствии с заданием на практику.

Защита отчета проходит в форме защиты отчета по практике с иллюстрацией материала (презентации) и ответов на контрольные вопросы.

3.3. Основные показатели оценки результатов

Перечень основных показателей оценки результатов, элементов практического опыта и умений, подлежащих текущему контролю успеваемости и промежуточной аттестации.

4. СИСТЕМА ОЦЕНИВАНИЯ КАЧЕСТВА ПРОХОЖДЕНИЯ ПРАКТИКИ ПРИ ПРОМЕЖУТОЧНОЙ АТТЕСТАЦИИ

Оценка качества прохождения практики происходит по следующим показателям:

- соответствие содержания отчета по практике заданию на практику;
- наличие презентационного материала, в полной степени иллюстрирующего отчет по практике;
- оформления дневника практики (вместе с приложениями) в соответствии с требованиями;
- оценка в аттестационном листе уровня освоения профессиональных компетенций при выполнении работ на практике;
- запись в характеристике об освоении общих компетенций при выполнении работ на практике.

Оценка за дифференцированный зачет по практике определяется как средний балл за представленные материалы с практики. Оценка выставляется по 5-ти балльной шкале.

5. ТРЕБОВАНИЯ К ПРЕДОСТАВЛЕНИЮ МАТЕРИАЛОВ О РЕЗУЛЬТАТАХ ПРОХОЖДЕНИЯ ПРАКТИКИ

Дневник практики

Дневник практики оформляется в соответствии с принятым шаблоном и заверяется руководителем практики от профильной организации прохождения практики и от Университета.

Содержание дневника практики:

- сведения об организации прохождения практики;
- сведения о работе, выполненной в период прохождения практики;
- тематический план на период прохождения практики;
- расписание учебных занятий и список класса.

Содержание дневника по практике должно соответствовать рабочей программе производственной практике (преддипломной).

Материалы выполненных заданий по производственной практике (преддипломной).

Отчет о практике должен включать материалы, собранные во время прохождения практики в соответствии с выданным заданием на практику.

1. Конспекты, технологические карты учебных занятий.
2. Хронометраж учебно-тренировочного занятия пришкольной секции и его анализ.
3. Письменный анализ уроков физической культуры и учебно-тренировочного занятия.
4. Требования к инвентарю (контрольного урока по физической культуре).
5. Требования к спортивному оборудованию и инвентарю (в избранном виде спорта).
6. Сценарий тематического спортивного праздника.
7. Положение о проведении соревнования (по виду спорта, преподаваемому в пришкольной спортивной секции).
8. Инструктаж по технике безопасности на занятиях по проводимым разделам программы.
9. Материалы презентации.
10. Методическая разработка (по теме ВКР).
11. Результаты исследования (по теме ВКР).

Аттестационный лист по практике

В аттестационном листе по практике руководитель практики от профильной организации прохождения практики оценивает уровень освоения профессиональных компетенций при выполнении различных видов работ, предусмотренных рабочей программой практики. Подпись руководителя практики от профильной организации заверяется печатью организации. Аттестационный лист по практике должен быть дополнительно подписан руководителем от Университета.

Презентационный материал

При проведении дифференцированного зачета по практике обучающиеся представляют собранный материал по практике в форме презентации. Презентационный материал должен включать:

- сведения об организации прохождения практики;
- фотоматериалы о проделанных видах работ;

- результаты и выводы о прохождении практики.

Контрольные вопросы по прохождению производственной практики (преддипломной)

Контрольные вопросы необходимы для систематизации и закрепления собранного материала на практике. Грамотные ответы на контрольные вопросы подтверждают освоение обучающимися ПК и ОК и приобретение практического опыта по ПМ.

Перечень контрольных вопросов:

1. Должностные обязанности учителя физической культуры.
2. Формы организаций занятий физическими упражнениями в образовательном учреждении.
3. Основные методы, используемые на уроках физической культуры.
4. Документы, регламентирующие деятельность учителя физической культуры.
5. Профилактика травматизма при занятиях физическими упражнениями.
6. Требования к местам проведения занятий и инвентарю.
7. Организация и проведение спортивных мероприятий.
8. Структура анализа урока физической культуры и учебно-тренировочного занятия.

Тестовые задания

ПК.1.1. Определять цели и задачи, планировать учебно-тренировочные занятия.

ПК 1.2. Проводить учебно-тренировочные занятия.

ОК 2 Организовывать собственную деятельность, определять методы решения профессиональных задач, оценивать их эффективность и качество.

ОК 6 Работать в коллективе и команде, взаимодействовать с коллегами и социальными партнерами.

1. Соотнесите части учебно-тренировочного занятия и их задачи

- | | | |
|----------|------------------------|---|
| 1 | Подготовительная часть | А организация группы и мобилизация внимания занимающихся |
| | | Б овладение техническими и тактическими навыками и совершенствование их |
| 2 | Основная часть | В психологическая подготовка, выработка способности к высоким психическим напряжениям |
| | | Г подведение организма к нормальному состоянию |
| | | Д развитие быстроты реакции, выполнения рациональных движений, координации, ловкости, скоростно-силовых качеств, скоростной выносливости |
| 3 | Заключительная часть | Е подготовка организма занимающихся к предстоящей работе |
| | | Ж объяснение задач тренировочного занятия |

Ответ:

1 – А, Е, Ж

2 – Б, В, Д

3 – Г

2. Соотнесите части учебно-тренировочного занятия и их содержание

- | | | |
|----------|------------------------|---------------------------------------|
| 1 | Подготовительная часть | А строевые упражнения |
| | | Б дыхательные упражнения |
| 2 | Основная часть | В изучение технических приемов |

- 3 Заключительная часть
- Г специальные подготовительные упражнения
Д упражнения на развитие силовых способностей
Е ходьба, бег
Ж упражнения на развитие гибкости
З упражнения на выносливость

Ответ:

1 – А, Г, Е

2 – Б, Ж

3 – В, Д, З

3. Установите последовательность выполнения упражнений подготовительной части учебно-тренировочного занятия

А) специально-подготовительные упражнения

Б) бег

В) строевые упражнения

Г) ходьба

Д) подскоки

Ответ: 1 – В, 2- Г, 3 – Б, 4 – д, 5 - А

4. Что влияет на содержание основной части занятия?

А) задачи учебно-тренировочного занятия

Б) количество занимающихся

В) пол занимающихся

Г) возраст занимающихся

Ответ: А

5. Какой порядок выполнения упражнений предусматривает интервальный метод?

А) выполнение упражнений с произвольными паузами отдыха

Б) многократное непрерывное выполнение тренировочной работы

В) выполнение упражнений с регламентированными паузами отдыха

Г) однократное непрерывное выполнение тренировочной работы

Ответ: А, В

6. При использовании какого метода обеспечивается высокая плотность тренировочного занятия?

А) группового

Б) индивидуального

В) фронтального

Ответ: В

7. Что включает в себя тактическая подготовка спортсмена?

А) изучение общих положений техники избранного вида спорта

Б) изучение тактического опыта сильнейших спортсменов

В) изучение техники сильнейших спортсменов

Г) освоение умений строить свою тактику в предстоящих соревнованиях

Ответ: Б, Г

8. Соотнесите цель с этапом разучивания двигательного действия

1	Этап начального разучивания двигательного действия	А	сформировать полноценное двигательное умение
---	--	---	--

2	Этап углубленного разучивания двигательного действия	Б	двигательное умение перевести в навык, обладающий возможностью его целевого использования
3	Этап закрепления и совершенствования двигательного действия	В	сформировать у обучаемого основы техники изучаемого движения и добиться его выполнения в общих чертах

Ответ: 1 – В, 2 – А, 3 - Б

9. Выберите задачи, которые решаются на этапе начального разучивания двигательного действия

А) сформировать смысловое и зрительное представления о двигательном действии и способе его выполнения

Б) добиться стабильности и автоматизма выполнения двигательного действия

В) добиться целостного выполнения двигательного действия на основе сознательного контроля пространственных, временных и динамических характеристик техники

Г) создать двигательные представления по основным опорным точкам (элементам действия) путем освоения подводящих упражнений или структурных элементов изучаемого действия

Д) устранить мелкие ошибки в технике, особенно в ее основном звене

Е) обеспечить вариативное использование действия в зависимости от конкретных практических обстоятельств

Ж) добиться целостного выполнения двигательного действия в общих чертах

Ответ: А, Г, Ж

10. Выберите задачи, которые решаются на этапе углубленного разучивания двигательного действия

А) сформировать смысловое и зрительное представления о двигательном действии и способе его выполнения

Б) добиться стабильности и автоматизма выполнения двигательного действия

В) добиться целостного выполнения двигательного действия на основе сознательного контроля пространственных, временных и динамических характеристик техники

Г) создать двигательные представления по основным опорным точкам (элементам действия) путем освоения подводящих упражнений или структурных элементов изучаемого действия

Д) устранить мелкие ошибки в технике, особенно в ее основном звене

Е) обеспечить вариативное использование действия в зависимости от конкретных практических обстоятельств

Ж) добиться целостного выполнения двигательного действия в общих чертах

Ответ: В, Д

11. Выберите задачи, которые решаются на этапе закрепления и совершенствования двигательного действия

А) добиться выполнения двигательного действия в соответствии с требованиями его практического использования (максимальные усилия и скорости, экономичность, точность, рациональный ритм и т.д.)

Б) добиться стабильности и автоматизма выполнения двигательного действия

В) добиться целостного выполнения двигательного действия на основе

сознательного контроля пространственных, временных и динамических характеристик техники

Г) создать двигательные представления по основным опорным точкам (элементам действия) путем освоения подводящих упражнений или структурных элементов изучаемого действия

Д) устранить мелкие ошибки в технике, особенно в ее основном звене

Е) обеспечить вариативное использование действия в зависимости от конкретных практических обстоятельств

Ж) добиться целостного выполнения двигательного действия в общих чертах

Ответ: А, Б, Е

ПК 1.3. Руководить соревновательной деятельностью спортсменов;

ПК 1.4. Осуществлять педагогический контроль, оценивать процесс и результаты деятельности спортсменов на учебно-тренировочных занятиях и соревнованиях;

ПК 1.5. Анализировать учебно-тренировочные занятия, процесс и результаты руководства соревновательной деятельностью.

ОК 2 Организовывать собственную деятельность, определять методы решения профессиональных задач, оценивать их эффективность и качество.

ОК 3 Оценивать риски и принимать решения в нестандартных ситуациях.

1. Соотнесите виды педагогического контроля в физическом воспитании и их предназначение

1	Предварительный	А	Служит для получения информации о кумулятивном (суммарном) тренировочном эффекте, полученном на протяжении одной учебной четверти или семестра. С его помощью определяют правильность выбора и применения различных средств, методов, дозирования физических нагрузок занимающихся. Этот вид контроля выявляет основные тенденции процесса физического воспитания на его относительно продолжительных этапах (четверть, семестр, период, могут быть мезоциклы, если они выделяются этапом более крупного цикла тренировок).
2	Оперативный	Б	Проводится обычно в начале учебного года. Предназначен для изучения состава занимающихся, состояния здоровья, физического состояния, определение готовности учащихся к предстоящим занятиям (к усвоению нового учебного материала или выполнению нормативных требований учебной программы). Данные такого контроля позволяют уточнить учебные задачи, средства и методы их решения. Можно проверить выполнение упражнений, структурно схожих с новыми; проверить знания, умения и навыки после длительных перерывов в занятиях для планирования индивидуальных занятий.
3	Текущий	В	Проводится в конце учебного года для определения успешности выполнения годового плана-графика учебного процесса, степени решения поставленных задач, выявления положительных и отрицательных сторон процесса физического воспитания и его составляющих. Данные контроля (состояние здоровья занимающихся, успешность выполнения ими зачетных

			требований и учебных нормативов, уровень спортивных результатов и т.п.) являются основой для последующего планирования учебного процесса.
4	Этапный	Г	Предназначен для определения срочного тренировочного эффекта в рамках одного учебного занятия с целью целесообразного чередования нагрузки и отдыха. Контроль за состоянием занимающихся (например, за готовностью к выполнению очередного упражнения, очередной попытки в беге, прыжках, к повторному прохождению отрезка лыжной дистанции и т.п.) осуществляется по таким показателям, как дыхание, работоспособность, самочувствие, ЧСС, скорость выполнения упражнений, параметров техники движений по ходу занятия и т.п.
5	Итоговый	Д	Проводится для определения реакции организма занимающихся на нагрузку после занятия. С его помощью определяют время восстановления работоспособности занимающихся после разных (по величине, направленности) физических нагрузок. Данные состояния занимающихся служат основой для планирования содержания ближайших занятий и величины физических нагрузок в них. Данный вид контроля предполагает непрерывное проведение контроля на каждом занятии в течение недели. Определяется результативность обучения и повседневное изменение состояния занимающихся. Прослеживается и динамика показателей индивидуального состояния между данным и очередным занятием для оценки последствия и хода восстановительных процессов (от чего зависит эффект очередного занятия).

Ответ: 1-Б, 2-Г, 3- Д, 4- А, 5- В

2. Соотнесите средства оценки подготовленности спортсменов с двигательной способностью

- | | | | |
|---|--------------|---|--|
| 1 | Гибкость | А | Сгибание и разгибание рук в упоре лежа |
| 2 | Выносливость | Б | Наклон |
| 3 | Сила | В | Бег на 30 метров |
| 4 | Быстрота | Г | Бег на 3 км |
| 5 | Координация | Д | Подтягивание |
| | | Е | Челночный бег |

Ответ: 1 – Б, 2- Г, 3 – А, Д, 4 – В, 5 - Е

3. Соотнесите средства оценки подготовленности спортсменов с видом подготовки (на примере вида спорта баскетбол)

- | | | | |
|---|-----------------------------------|---|---|
| 1 | Общая физическая подготовка | А | Бег на 30 метров, сек |
| 2 | Специальная физическая подготовка | Б | Броски в движении (2 шага) справа и слева |
| 3 | Техническая подготовка | В | Скоростное ведение мяча 20 м, сек |

- Г Прыжок в длину с места толчком двумя ногами, см
- Д Челночный бег 3x10 м, сек
- Е Челночный бег на дистанции 28 м за 450 сек, м
- Ж Штрафной бросок

Ответ: 1- А, Г, Д; 2 – В, Е, 3 - Б

4. Метод педагогического контроля, применяемый в процессе учебно-тренировочных занятий

- А) педагогическое наблюдение
- Б) педагогический эксперимент
- В) педагогический анализ
- Г) педагогическое исследование

Ответ: А

5. Какой вид педагогического контроля позволяет получить данные о срочном тренировочном эффекте в рамках одного учебно-тренировочного занятия?

- А) предварительный
- Б) оперативный
- В) текущий
- Г) этапный

Ответ: Б

6. Вид педагогического контроля, применяемый на учебно-тренировочных занятиях, данные которого позволяют уточнить учебные задачи, средства и методы их решения:

- А) предварительный
- Б) оперативный
- В) текущий
- Г) итоговый

Ответ: А

7. На тренировке спортсменом дистанция 20 км (4 круга по 5 км) пройдена с результатами соответственно 20, 21, 22 и 23 минуты. Какая это нагрузка?

- А) варьирующая
- Б) монотонная
- В) нисходящая
- Г) прогрессивная

Ответ: В

8. На тренировке спортсмен выполнил комплексы, предполагающие последовательное прохождение отрезков возрастающей длины: 400 м + 800 м + 1200 м + 2000 м. Какой вид нагрузки был выполнен спортсменом?

- А) варьирующая
- Б) монотонная
- В) нисходящая
- Г) последовательная
- Е) прогрессивная

Ответ: Е

9. Каких видов педагогического контроля в физическом воспитании не

существует?

- А) текущий
- Б) входной
- В) оперативный
- Г) предварительный
- Д) заключительный
- Е) этапный
- Ж) итоговый

Ответ: Б, Д

10. Для оценки какого качества используют следующие контрольные упражнения: бег на 30 м, бег на 60 м, бег на 100 м?

Ответ: быстрота

11. Выделяют три разновидности проявления быстроты:

1) время двигательной реакции (минимальное время, необходимое для начала действия в ответ на определенный раздражитель),

2) скорость одиночного движения,

3)

Назовите третью разновидность

Ответ: частота движений

12. Информативный показатель интенсивности нагрузки:

- а) измерение давления
- б) частота сердечных сокращений
- в) измерение температуры
- г) отсутствие болей в мышцах

Ответ: Б

ПК 1.6. Проводить спортивный отбор и спортивную ориентацию.

ОК 2 Организовывать собственную деятельность, определять методы решения профессиональных задач, оценивать их эффективность и качество.

ОК 4 Осуществлять поиск, анализ и оценку информации, необходимой для постановки и решения профессиональных задач, профессионального и личностного развития.

ОК 5 Использовать информационно-коммуникационные технологии для совершенствования профессиональной деятельности.

ОК 8 Самостоятельно определять задачи профессионального и личностного развития, заниматься самообразованием, осознанно планировать повышение квалификации.

ОК 11 Строить профессиональную деятельность с соблюдением правовых норм, ее регулирующих.

1. Закончите предложение:

Система организационно-методических мероприятий, позволяющих наметить направление специализации юного спортсмена в определённом виде спорта – это _____.

Ответ: спортивная ориентация

2. Впишите пропущенное определение

_____ - это комплекс мероприятий, позволяющий определить высокую степень предрасположенности (одарённость) ребёнка к тому или иному роду спортивной деятельности (виду спорта).

Ответ: спортивный отбор

3. Из перечисленных методов выберите те, которые используются в процессе спортивного отбора и спортивной ориентации

- А) антропометрические обследования
- Б) медико-биологические исследования
- В) методы математической статистики
- Г) контрольные испытания (тесты)

Ответ: А, Б, Г

4. Какая основная задача перспективного спортивного отбора?

- А) выявить сильнейшего спортсмена
- Б) выявить наиболее одаренного и перспективного спортсмена
- В) выявить наиболее одаренного спортсмена
- Г) выявить наиболее перспективного спортсмена

Ответ: Б

5. Какое значение имеет рост спортсмена при начальном отборе?

- А) существенное
- Б) не значительное
- В) не имеет смысла отбирать по росту на начальном этапе
- Г) значимость роста зависит от вида спорта

Ответ: Г

6. С какой целью обращают внимание на родителей спортсмена при отборе?

- А) получить психологический портрет будущего спортсмена
- Б) выявить личностные характеристики
- В) выявить физическую подготовку
- Г) выявить возможные пределы роста по морфологическим признакам

Ответ: Г

7. Назовите основную задачу начального спортивного отбора

- А) выявить сильнейшего спортсмена
- Б) выявить наиболее перспективного спортсмена
- В) определить уровень физической подготовленности спортсмена

Ответ: Б

8. Что относится к морфологическим критериям отбора?

- А) размеры тела и его частей
- Б) уровень развития физических качеств
- В) вес
- Г) работоспособность органов и систем организма

Ответ: А, В

9. На каком этапе многолетней спортивной подготовки наиболее сложно проводить перспективный отбор и прогнозирование?

- А) на начальном
- Б) на этапе спортивной специализации
- В) на этапе спортивного совершенствования
- Г) на этапе высшего спортивного мастерства

Ответ: А

10. Какой из критериев спортивного отбора является самым объективным на момент его проведения?

- А) общая физическая подготовка
- Б) специальная физическая подготовка
- В) антропометрические данные
- Г) личностные качества

Ответ: Б

ПК 1.7. Подбирать, эксплуатировать и готовить к занятиям и соревнованиям спортивное оборудование и инвентарь.

ОК 2 Организовывать собственную деятельность, определять методы решения профессиональных задач, оценивать их эффективность и качество.

ОК 9 Осуществлять профессиональную деятельность в условиях обновления ее целей, содержания и смены технологий.

ОК 10 Осуществлять профилактику травматизма, обеспечивать охрану жизни и здоровья занимающихся.

1. Установите соответствие между спортивным оборудованием и спортивным инвентарем



- | | |
|---------------------------|--|
| 1 Спортивное оборудование | А мячи
Б тренажеры
В конструкция баскетбольного щита в сборе
Г лыжи |
| 2 Спортивный инвентарь | Д параллельные брусья
Е ядро
Ж гимнастические скакалки
З платформа для подвески боксерских груш |



Ответ:

1- Б, В, Д, З

2- А, Г, Е, Ж

2. Установите соответствие между гимнастическим снарядом и картинкой, на которой он изображен



А		1	Гимнастический конь
Б		2	Гимнастическое бревно



В		3	Гимнастическая перекладина
Г		4	Гимнастические брусья

Ответ:

А - 4, Б - 3, В - 2, Г - 1

3. Установите соответствие между легкоатлетическим снарядом и картинкой, на которой он изображен

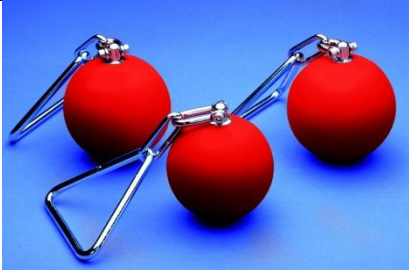
А		1	Легкоатлетический молот
Б		2	Копье для метания
В		3	Шест для прыжков

Г		4	Легкоатлетические диски для метания
Д		5	Легкоатлетическое ядро

4. Установите соответствие между спортивной игрой и картинкой, на которой изображен мяч для этой спортивной игры

1	Баскетбол	А	
2	Регби	Б	
3	Футбол	В	
4	Гандбол	Г	
5	Волейбол	Д	

Ответ: 1 – Д, 2 – В, 3 – А, 4 – Г, 5 - Б

5. Установите соответствие между спортивным сооружением и картинкой, на которой оно изображено

1	Спортивная площадка	А	
2	Спортивный зал	Б	
3	Стадион	В	
4	Бассейн	Г	

Ответ: 1 – В, 2 – Г, 3 – А, 4 – Б

6. Соотнесите инвентарь и вид спорта к которому он относится

1 Гимнастика

А



Б



2 Легкая атлетика

В



Г



Д



Е



Ж

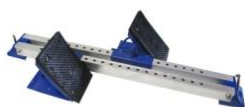

3 Плавание

З



И



К



Л



Ответ: 1 – В, Д, З, Л; 2 – Б, Ж, К; 3 – А, Г, Е, И

ПК 1.8. Оформлять и вести документацию, обеспечивающую учебно-тренировочный процесс и соревновательную деятельность спортсменов.

ОК 2 Организовывать собственную деятельность, определять методы решения профессиональных задач, оценивать их эффективность и качество.

ОК 1 Понимать сущность и социальную значимость своей будущей профессии, проявлять к ней устойчивый интерес.

ОК 7 Ставить цели, мотивировать деятельность занимающихся физической культурой и спортом, организовывать и контролировать их работу с принятием на себя ответственности за качество учебно-тренировочного процесса и организации физкультурно-спортивных мероприятий и занятий.

ОК 10 Осуществлять профилактику травматизма, обеспечивать охрану жизни и здоровья занимающихся.

ОК 12 Владеть профессионально значимыми двигательными действиями избранного вида спорта, базовых и новых видов физкультурно-спортивной деятельности.

1. На какие группы принято делить задачи физического воспитания?







- а) оздоровительные;
- б) обучающие;
- в) воспитательные;
- г) развивающие;
- д) образовательные

2. Соотнесите формулировку задачи учебно-тренировочного занятия и группу, к которой она относится.

А	Оздоровительные	1	формирование потребности в занятиях физическими упражнениями
Б	Образовательные	2	развитие двигательных способностей: выносливости, гибкости, ловкости, силы, быстроты
В	Воспитательные	3	воспитание смелости, решительности
		4	содействие укреплению и сохранению здоровья
		5	формирование, развитие, и совершенствование двигательных способностей, умений и навыков
		6	способствовать формированию правильной осанки
		7	овладение знаниями в области физического воспитания
		8	формирование коллективизма, взаимопомощи

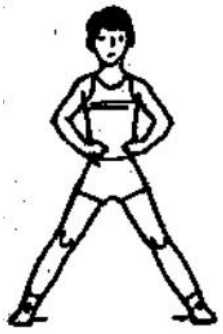
Ответ: А – 4, 6, Б – 2, 5, 7, В – 1, 3, 8

3. Определите название стоек, изображенных на картинках.

А		Д	
Б		Е	
В		Ж	
Г		З	

Ответ: А- основная стойка;

Б – стойка ноги врозь;

В – стойка скрестно (правой, левой);

Г – стойка на (правом, левом) колене;







Д – узкая стойка ноги врозь;

Е – широкая стойка ноги врозь;

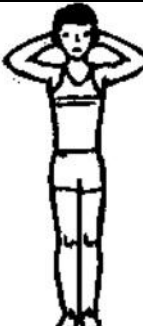
Ж – стойка ноги врозь (правой, левой);





З – стойка на коленях

4. Определите положение рук, изображенных на картинках.

А		Д	
Б		Е	
В		Ж	
Г		З	

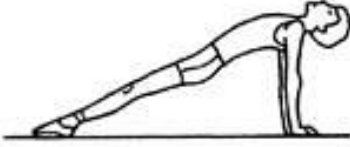
Ответ: А – руки к плечам;
Б – согнуть руки вперед;
В – руки перед грудью;
Г – руки за спину;
Д – руки за голову;
Е – согнуть руки назад;
Ж – руки перед собой;
З – согнуть руки в сторону

5. Определите название исходных положений, изображенных на картинках.

А		Г	
Б		Д	
В		Е	

Ответ: А – упор лежа сзади на предлечьях

Б – сед на пятках

В – упор лежа

Г – упор лежа сзади

Д – упор присев

Е – сед

6. Задачи физического воспитания принято делить на три группы. Назовите их.

Ответ: образовательные, воспитательные, оздоровительные

7. Ниже представлены разделы, которые должны присутствовать в положении о соревновании. Определите, какой раздел отсутствует

А) цели и задачи соревнований;

Б) время и место проведения соревнований;

В) руководство соревнованиями;

Г) условия приема участников;

Д) время и место подачи заявок и работы мандатной комиссии;

Е) участники соревнований;

Ж) программа и условия проведения соревнований;

З) условия и порядок определения личных и командных результатов;

Ответ: награждение победителей

8. Кто утверждает положение о проведении соревнования?

А) главный судья

Б) организация, проводящая соревнования

В) муниципальный орган населенного пункта, в котором будут проводиться

соревнования

Ответ: Б

ПК 2.1. Определять цели, задачи и планировать физкультурно-спортивные мероприятия и занятия с различными возрастными группами населения.

ОК 1. Понимать сущность и социальную значимость своей будущей профессии, проявлять к ней устойчивый интерес.

ОК 8. Самостоятельно определять задачи профессионального и личностного развития, заниматься самообразованием, осознанно планировать повышение квалификации.

1. Соотнесите тип урока физической культуры ФГОС и его предназначение

1	уроки образовательно-познавательной направленностью	с	А	Эти уроки используются по преимуществу для обучения практическому материалу, который содержится в разделе «Физическое совершенствование» (гимнастика с основами акробатики, легкая атлетика и др.). На этих же уроках учащиеся осваивают и учебные знания, но только те, которые касаются предмета обучения (например, названия упражнений, описание техники их выполнения и т. п.).
2	уроки образовательно-обучающей направленностью	с	Б	Такие уроки используются для развития физических качеств и проводятся в рамках целенаправленной физической подготовки.
3	уроки образовательно-тренировочной направленностью	с	В	Данные уроки дают учащимся необходимые знания, знакомят со способами и правилами организации самостоятельных занятий, обучают навыкам и умениям по их планированию, проведению и контролю. Важной особенностью этих уроков является то, что учащиеся активно используют учебники по физической культуре, различные дидактические материалы (например, карточки) и методические разработки учителя.

Ответ: 1 – В, 2 – А, 3 - Б

2. Соотнесите формы внеурочной деятельности по физической культуре с их характеристикой.

1	День здоровья	А	Создаются для обучающихся основной медицинской группы и желающих заняться каким-нибудь видом спорта.
2	Спортивные секции	Б	Это массовые зрелищные мероприятия. Способствуют формированию интереса и потребности к занятиям физическими упражнениями, демонстрации достижений и пропаганде физической культуры.
3	Самостоятельные занятия физическими упражнениями	В	Проводятся один раз в месяц. Организуются одновременно для всех классов или отдельно для первой, второй, третьей ступени школы. В эти дни проводятся подвижные или спортивные игры на местности, спортивные соревнования.
4	Спортивно-физкультурные праздники	Г	Форма организации занятий физическими упражнениями без контроля педагога. Необходимы для сохранения хорошего здоровья, поддержание высокого уровня

			физической и интеллектуальной работоспособности.
--	--	--	--

Ответ: 1 – В, 2 – А, 3 – Г, 4 – Б

3. Объедините в группы перечисленные формы занятий физическими упражнениями

- | | | | |
|---|--|---|-----------------------------------|
| 1 | Формы занятий физическими упражнениями в режиме учебного дня | А | спортивные секции по видам спорта |
| 2 | Формы внеурочной деятельности по физической культуре | Б | урок физической культуры |
| | | В | спортивные праздники |
| | | Г | утренняя гимнастика |
| | | Д | школьные соревнования |
| | | Е | физкультминутки |
| | | Ж | дни здоровья |
| | | З | физкультпаузы |
| | | И | туристские походы и слеты |
| | | К | подвижные перемены |

Ответ: 1 – Б, Г, Е, З, К; 2 – А, В, Д, Ж, И

4. Установите соответствие между возрастными показателями (сенситивными периодами развития) и физическим качеством

1	Сила	А	8-10 лет
2	Быстрота	Б	15-17 лет
3	Гибкость	В	7-10 лет
4	Выносливость	Г	16-17 лет

Ответ: 1-Б, 2-А, 3-В, 4-Г

5. Установите соответствие между физическими качествами и средствами физического воспитания

1	Быстрота	А	Отжимания
2	Гибкость	Б	Бег 30 м
3	Сила	В	Шпагат
4	Ловкость	Г	Бросок мяча

Ответ: 1-Б, 2-В, 3-А, 4-Г

6. Установите соответствие между силовыми способностями и нагрузкой

1	Максимальная сила	А	13-20 повторений
2	Силовая выносливость	Б	7-12 повторений
3	Абсолютная сила	В	1-3 повторения

Ответ: 1-Б, 2-А, 3-В

ПК 2.2. Мотивировать население различных возрастных групп к участию в физкультурно-спортивной деятельности.

ОК 7. Ставить цели, мотивировать деятельность занимающихся физической культурой и спортом, организовывать и контролировать их работу с принятием на себя ответственности за качество учебно-тренировочного процесса и организации физкультурно-спортивных мероприятий и занятий.

1. Печатные, аудиовизуальные и иные материалы, предназначенные для массового распространения с целью привлечения населения к занятиям физкультурно-спортивной деятельностью называются.....

Ответ: агитационные материалы

2. Какие из перечисленных методов используют в общеобразовательной школе для привлечения занимающихся к занятиям физкультурно-спортивной деятельностью?

А) тематические стенгазеты и стенды

Б) тренинги

В) приглашение родителей на спортивные соревнования и праздники

Г) освещение физкультурной и спортивной работы (спортивных мероприятий)

Ответ: а, в, г

ПК 2.3. Организовывать и проводить физкультурно-спортивные мероприятия и занятия.

ОК 2. Организовывать собственную деятельность, определять методы решения профессиональных задач, оценивать их эффективность и качество.

ОК 3. Оценивать риски и принимать решения в нестандартных ситуациях.

ОК 6. Работать в коллективе и команде, взаимодействовать с коллегами и социальными партнерами.

ОК 9. Осуществлять профессиональную деятельность в условиях обновления ее целей, содержания и смены технологий.

1. Установите соответствие между методами и ведущей деятельностью

1	Соревновательный	А	Команда
2	Игровой	Б	Определение сильнейших
3	Словесный	В	Демонстрация
4	Наглядный	Г	Сюжет

Ответ: 1-Б, 2-А, 3-Г, 4-В

2. Установите соответствие между видами спорта и видами деятельности

1	Футбол	А	Единоборства
2	Борьба	Б	Управление техникой
3	Велоспорт	В	Игровые виды
4	Шашки	Г	Логические

Ответ: 1-В, 2-А, 3-Б, 4-Г

3. Установите соответствие между методами и средствами физического воспитания

1	Непрерывный	А	Рваный бег 5 мин
2	Круговой	Б	Плавание 20 мин
3	Переменный	В	Приседания, отжимание, выпрыгивания – поочередная работа на станциях
4	Сопряженный	Г	Подтягивание с весом

Ответ: 1-Б, 2-В, 3-А, 4-Г

4. Установите соответствие между частями занятия и средствами физического воспитания

1	Подготовительная	А	имитационные упражнения; упражнения на внимание; упражнения на координацию
2	Основная	Б	строевые упражнения; упражнения на внимание; различные виды ходьбы, бега, прыжков; общеразвивающие, подготовительные, подводящие упражнения
3	Заключительная	В	подготовительные, подводящие, специальные по технике и тактике упражнения; подвижные игры

Ответ: 1 - Б, 2 - В, 3 - А

5. Установите соответствие между методами организации занимающихся на уроке и их характеристикой

1	фронтальный	А	предусматривает одновременное выполнение в нескольких группах разных
2	групповой	Б	предусматривает выполнение учащимися индивидуальных заданий самостоятельно
3	индивидуальный	В	предусматривает последовательное выполнение занимающимися серии
4	круговой	Г	предусматривает выполнение всем составом класса одного и того же задания

Ответ: 1 - Г, 2 - А, 3 - Б, 4 - В

6. Соотнесите формы организации деятельности учащихся на занятиях физической культурой с их характеристикой

1	фронтальная	А	выполнение упражнений отдельными учащимися по заданиям
2	групповая	Б	учащиеся выполняют одно и то же упражнение
3	индивидуальная	В	учащиеся делятся на несколько отделений, работают по заданию самостоятельно, выполняя различные упражнения

Ответ: 1 – Б, 2 – В, 3 – А

7. Определите какая форма организации деятельности учащихся на занятиях физической культурой используется при выполнении описанных заданий

1	Идет занятие по гимнастике. Занимающиеся расположенные в три шеренги, девушки на одной половине спортивного зала, юноши – на другой. Девушки выполняют упражнения на развитие гибкости, юноши – силовые упражнения.	А	фронтальная
2	Учащиеся на занятии по лыжной подготовке закрепляют технику классических и коньковых ходов. Каждому обучающемуся дано задание на закрепление техники «западающего» технического элемента.	Б	групповая
3	Учащиеся выполняют общеразвивающие упражнения в движении.	В	индивидуальная

Ответ: 1 – Б, 2 – В, 3 – А

8. Соотнесите картинку с формой организации деятельности учащихся на занятиях физической культурой

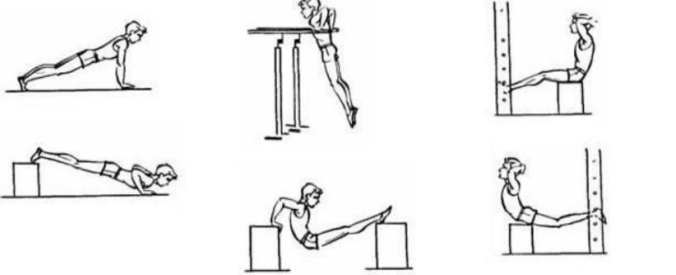
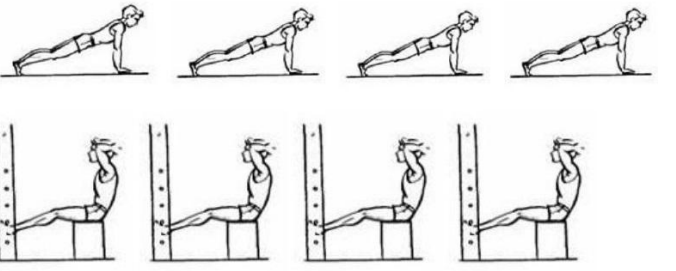
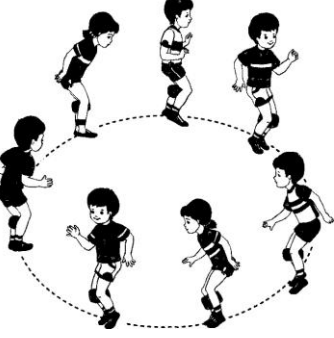
1		А	фронтальная
2		Б	групповая
3		В	индивидуальная

Ответ: 1 – В, 2 –Б, 3 - А

ПК 2.4. Осуществлять педагогический контроль в процессе проведения физкультурно-спортивных мероприятий и занятий.

ОК 2. Организовывать собственную деятельность, определять методы решения профессиональных задач, оценивать их эффективность и качество.

1. Соотнесите методы контроля в физическом воспитании и их характеристики.

1	Хронометраж	А	дает наиболее богатую и ценную информацию о деятельности педагога и занимающихся, направленной на решение намеченных задач
2	Пульсометрия	Б	позволяет получить информацию о состоянии занимающихся на основании их собственных показателей о самочувствии до, во время и после занятий (о болях в мышцах и прочее), об их стремлениях и желаниях.
3	Педагогическое наблюдение	В	проводится с целью выявления и оценки затрат времени на различные виды деятельности занимающихся и определения плотности урока, как одного из показателей его эффективности
4	Опрос	Г	позволяет определить величину физической нагрузки и ее динамику во время занятий физическими упражнениями
5	Тестирование	Д	позволяет получить объективные данные о степени тренированности и уровне физической подготовленности занимающихся

Ответ: 1 – В, 2 – Г, 3 – А, 4 – Б, 5 – Д

2. Какие затраты времени на уроке физической культуре относятся к объективно оправданным?

- а) указания учителя
- б) разговор по телефону во время урока
- в) простои в занятиях, вызванные нарушением дисциплины
- г) строевые упражнения
- д) необходимый отдых
- е) опоздание на урок
- ж) анализ действия учащихся (например, в какой-то игровой ситуации)

Ответ: А, Г, Д, Ж

3. Какие затраты времени на уроке физической культуре относятся к неоправданным?

- а) подготовка инвентаря во время урока
- б) объяснение
- в) демонстрация двигательного действия учителем
- г) исправление ошибок
- д) ранее завершение урока
- е) выполнение обучающимися упражнений
- ж) позднее начало урока
- з) простои в занятиях, вызванные поломкой инвентаря

Ответ: А, Д, Ж, З

4. Установите соответствие между видами педагогического контроля и их направленностью

1	Предварительный контроль	А	определение реакции организма занимающихся на нагрузку после занятия,
2	Оперативный контроль	Б	определение успешности выполнения годового плана-графика учебного
3	Текущий контроль	В	изучение состава занимающихся и определение их готовности к
4	Итоговый контроль	Г	определение срочного тренировочного эффекта в рамках одного занятия с целью

Ответ: 1 - В, 2 - Г, 3 - А, 4 - Б

2. Установите соответствие между физическими качествами человека и контрольными упражнениями

1	сила	А	наклон вперед
2	скорость	Б	бег «змейкой»
3	выносливость	В	подтягивание на перекладине
4	гибкость	Г	бег 100 м
5	координация	Д	бег 3000 м

Ответ: 1-В; 2-Г; 3-Д; 4-А; 5-Б

3. Самый распространенный тест определения общей выносливости:

- А) бег 100 м
- Б) 20 приседаний за 30 сек
- В) 12-минутный беговой тест К. Купера
- Г) прыжок в длину с места

Ответ: В

4. Выберите тестовые задания для оценки развития силы

- А) подтягивание на перекладине
- Б) стойка в позе Ромберга
- В) сгибание рук в упоре лежа
- Г) приседание на одной ноге («пистолетик»)
- Д) упражнения с обручем
- Е) поднимание туловища из положения лежа на спине в положение сидя

Ответ: А, В, Г, Е

5. Выберите критерии оценки скоростно-силовых способностей и силовой выносливости

- А) километраж
- Б) дальность бросков
- В) количество отжиманий
- Г) пульс
- Д) количество подтягиваний
- Е) дальность прыжков
- Ж) время удержания висов

Ответ: Б, В, Д, Е, Ж

6. Выберите тестовые задания для оценки гибкости

- А) челночный бег
- Б) «мостик»
- В) тест К. Купера
- Г) наклоны
- Д) «шпагат»

Ответ: Б, Г, Д

7. Выберите тестовые задания для оценки координационных способностей

- А) переменный бег
- Б) челночный бег
- В) метание мяча в цель
- Г) пальцевые повороты
- Д) бег «змейкой»

Ответ: Б, В, Д

ПК 2.5. Организовывать обустройство и эксплуатацию спортивных сооружений и мест занятий физической культурой и спортом.

ОК 2. Организовывать собственную деятельность, определять методы решения профессиональных задач, оценивать их эффективность и качество.

ОК 10. Осуществлять профилактику травматизма, обеспечивать охрану жизни и здоровья занимающихся.

1. Размеры волейбольной площадки?

Запишите ответ _____

Ответ: 18x9 м

2. Размеры баскетбольной площадки?

Запишите ответ _____

Ответ: 28x15 м

3. На рисунке представлена схема волейбольной площадки. Укажите названия линий, обозначенных цифрами 1, 2, 3, 4.

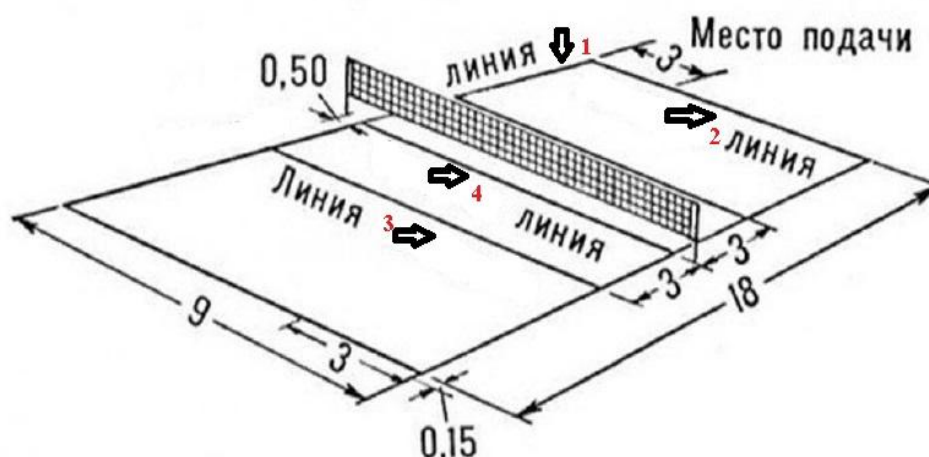

Ответ: 1 – боковая линия; 2- лицевая линия; 3 – средняя линия; 4 – линия нападения

4. На рисунке представлена схема волейбольной площадки. Укажите названия зон, обозначенных цифрами 1, 2, 3.

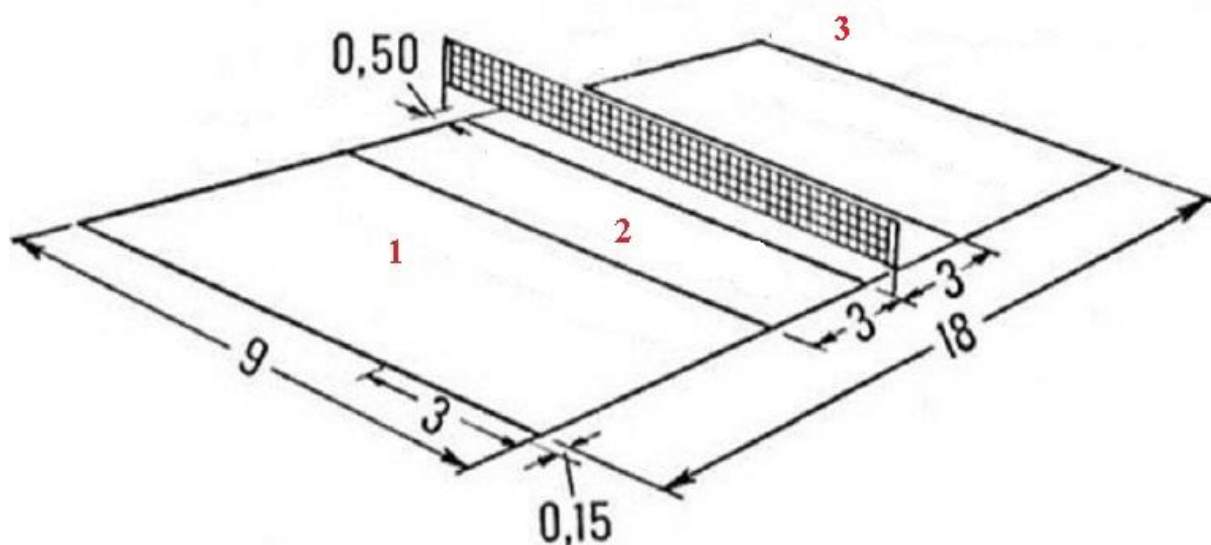

Ответ: 1 – зона защиты; 2 – зона нападения; 3 – зона подачи

5. Цифрами обозначены линии баскетбольной площадки. Установите соответствие между линией и ее названием.

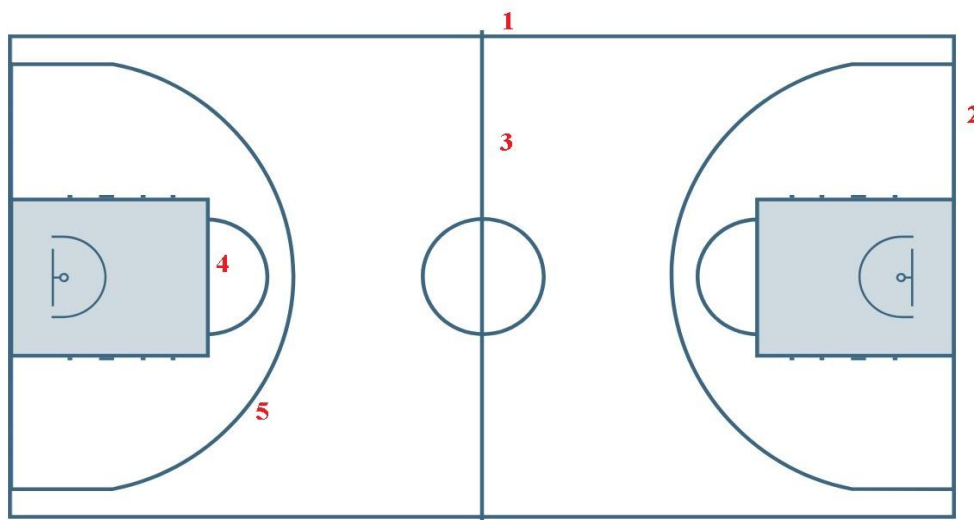

Ответ: 1 – боковая линия
 2 – лицевая линия
 3 – центральная линия
 4 – линия штрафного броска
 5 – линия трехочкового броска

6. На рисунках представлены схемы площадок. Определите для каких спортивных игр они предназначены.

ОК 2. Организовывать собственную деятельность, определять методы решения профессиональных задач, оценивать их эффективность и качество.

ОК 4. Осуществлять поиск, анализ и оценку информации, необходимой для постановки и решения профессиональных задач, профессионального и личностного развития.

ОК 5. Использовать информационно-коммуникационные технологии для совершенствования профессиональной деятельности.

1. Укажите последовательность разделов в сценарии спортивного праздника.

а) участники и условия участия

б) организация и руководство

в) цель и задачи

г) программа

д) награждение

е) место и время

ж) определение победителей

Ответ: В, Е, Б, А, Г, Ж, Д

2. На картинке представлен шаблон технологической карты урока физической культуры. Какая позиция отсутствует в шаблоне? Запишите ответ _____

Технологическая карта урока физической культуры

1. Предмет: _____ Класс: _____ Учебник (УМК): _____

2. Тема урока: _____

3. Тип урока: _____

4. Цели урока как планируемые результаты обучения, планируемый уровень достижения целей

Образовательные _____

Оздоровительные _____

Воспитательные _____

Вид планируемых учебных действий	Учебные действия	Планируемый уровень достижения результатов обучения
Предметные		
Метапредметные		
Личностные		

Характеристика этапов урока

Этап урока	Время, мин	Задача	Содержание учебного материала	Методы и приемы работы	Форма организации	Деятельность учителя	Деятельность учеников
------------	------------	--------	-------------------------------	------------------------	-------------------	----------------------	-----------------------

3. На рисунке представлены протоколы документов, которые заполняются в процессе проведения занятия по физической культуре. Назовите методы педагогического контроля, которым соответствуют эти протоколы.

А	Б																																																																																																																	
ПРОТОКОЛ УРОКА ФИЗИЧЕСКОЙ КУЛЬТУРЫ	Протокол _____																																																																																																																	
Ф.И.О. проводившего занятие _____ Дата _____ Место проведения _____ Тема урока _____ Задачи урока: 1. _____ 2. _____ 3. _____ Ф.И. наблюдаемого воспитанника, пол, возраст _____ Хронометраж проводил _____	Ф.И.О. проводившего занятие _____ Дата _____ Место проведения _____ Класс, количество воспитанников _____ Тема урока _____ Задачи урока: 1. _____ 2. _____ 3. _____ Ф.И. наблюдаемого воспитанника, пол, возраст _____ Пульсометрию проводил _____																																																																																																																	
<table border="1" style="width: 100%; border-collapse: collapse;"> <thead> <tr> <th rowspan="2">Части УТЗ</th> <th rowspan="2">Содержание УТЗ и виды деятельности тренера и воспитанников</th> <th rowspan="2">Показан ия секундо мера</th> <th colspan="4">Виды деятельности</th> <th rowspan="2">Про стой по вине учит еля</th> </tr> <tr> <th>Объяс ние показ</th> <th>Выполне ние упражне ний</th> <th>Ожидан ие отдых</th> <th>Вспомогат ельные действия</th> </tr> <tr> <th>1</th> <th>2</th> <th>3</th> <th>4</th> <th>5</th> <th>6</th> <th>7</th> <th>8</th> </tr> </thead> <tbody> <tr> <td style="writing-mode: vertical-rl; transform: rotate(180deg);">Подготовительная часть</td> <td></td> <td></td> <td></td> <td></td> <td></td> <td></td> <td></td> </tr> <tr> <td></td> <td style="text-align: center;">Итого</td> <td></td> <td></td> <td></td> <td></td> <td></td> <td></td> </tr> <tr> <td style="writing-mode: vertical-rl; transform: rotate(180deg);">Основная часть</td> <td></td> <td></td> <td></td> <td></td> <td></td> <td></td> <td></td> </tr> <tr> <td></td> <td style="text-align: center;">Итого</td> <td></td> <td></td> <td></td> <td></td> <td></td> <td></td> </tr> <tr> <td style="writing-mode: vertical-rl; transform: rotate(180deg);">Заключительная часть</td> <td></td> <td></td> <td></td> <td></td> <td></td> <td></td> <td></td> </tr> <tr> <td></td> <td style="text-align: center;">Итого</td> <td></td> <td></td> <td></td> <td></td> <td></td> <td></td> </tr> <tr> <td></td> <td style="text-align: center;">Всего</td> <td></td> <td></td> <td></td> <td></td> <td></td> <td></td> </tr> </tbody> </table>	Части УТЗ	Содержание УТЗ и виды деятельности тренера и воспитанников	Показан ия секундо мера	Виды деятельности				Про стой по вине учит еля	Объяс ние показ	Выполне ние упражне ний	Ожидан ие отдых	Вспомогат ельные действия	1	2	3	4	5	6	7	8	Подготовительная часть									Итого							Основная часть									Итого							Заключительная часть									Итого								Всего							<table border="1" style="width: 100%; border-collapse: collapse;"> <thead> <tr> <th rowspan="2">Части Урока</th> <th rowspan="2">Вид деятельности</th> <th rowspan="2">Время измерения</th> <th colspan="2">пульс</th> </tr> <tr> <th>За 10 сек</th> <th>За 1 мин.</th> </tr> <tr> <th>1</th> <th>2</th> <th>3</th> <th>4</th> <th>5</th> </tr> </thead> <tbody> <tr> <td></td> <td style="text-align: center;">Исходное состояние</td> <td></td> <td></td> <td></td> </tr> <tr> <td style="writing-mode: vertical-rl; transform: rotate(180deg);">Подготовительная часть</td> <td></td> <td></td> <td></td> <td></td> </tr> <tr> <td style="writing-mode: vertical-rl; transform: rotate(180deg);">Основная часть</td> <td></td> <td></td> <td></td> <td></td> </tr> <tr> <td style="writing-mode: vertical-rl; transform: rotate(180deg);">Заключительная часть</td> <td></td> <td></td> <td></td> <td></td> </tr> <tr> <td></td> <td style="text-align: center;">После занятия</td> <td></td> <td></td> <td></td> </tr> </tbody> </table>	Части Урока	Вид деятельности	Время измерения	пульс		За 10 сек	За 1 мин.	1	2	3	4	5		Исходное состояние				Подготовительная часть					Основная часть					Заключительная часть						После занятия			
Части УТЗ				Содержание УТЗ и виды деятельности тренера и воспитанников	Показан ия секундо мера	Виды деятельности				Про стой по вине учит еля																																																																																																								
	Объяс ние показ	Выполне ние упражне ний	Ожидан ие отдых			Вспомогат ельные действия																																																																																																												
1	2	3	4	5	6	7	8																																																																																																											
Подготовительная часть																																																																																																																		
	Итого																																																																																																																	
Основная часть																																																																																																																		
	Итого																																																																																																																	
Заключительная часть																																																																																																																		
	Итого																																																																																																																	
	Всего																																																																																																																	
Части Урока	Вид деятельности	Время измерения	пульс																																																																																																															
			За 10 сек	За 1 мин.																																																																																																														
1	2	3	4	5																																																																																																														
	Исходное состояние																																																																																																																	
Подготовительная часть																																																																																																																		
Основная часть																																																																																																																		
Заключительная часть																																																																																																																		
	После занятия																																																																																																																	

Ответ: А – хронометраж, Б - пульсометрия

ПК 3.1. Разрабатывать методическое обеспечение организации учебно-тренировочного процесса и руководства соревновательной деятельностью спортсменов в избранном виде спорта.

ПК 3.2. Разрабатывать методическое обеспечение организации и проведения физкультурно-спортивных занятий с различными возрастными группами населения.

ОК 7 Ставить цели, мотивировать деятельность занимающихся физической культурой и спортом, организовывать и контролировать их работу с принятием на себя ответственности за качество учебно-тренировочного процесса и организации физкультурно-спортивных мероприятий и занятий.

ОК 8 Самостоятельно определять задачи профессионального и личностного развития, заниматься самообразованием, осознанно планировать повышение квалификации.

ОК 10 Осуществлять профилактику травматизма, обеспечивать охрану жизни и здоровья занимающихся.

1. Сопоставьте этапы методической работы и их содержание

А	теоретический	1	самостоятельная разработка и апробация учителями/тренерами новых технологий обучения и воспитания
----------	---------------	----------	---

Б	методический	2	выявление результативности работы, а также анализ наиболее типичных затруднений и способов их устранения
В	практический	3	показ лучших образцов: передового опыта; построение замысла индивидуальной методической системы
Г	аналитический	4	осознание идеи, осмысление передовых систем

Ответ: А – 4, Б – 3, В – 3, Г – 4

2. Сопоставьте этапы методической работы и их формы

А	теоретический	1	Методическая консультация, оперативка, коллоквиум, обзор передового опыта, психолого-педагогический семинар, психологический тренинг, организационно-деятельностные игры («Диалог», «Вертушка», «Регламентированная дискуссия», «Огонь по ведущему» и др.), аукцион методических знаний, научно-методические конференция и семинар, педагогический и методический «ринги»
Б	методический	2	Организационно-деятельностные игры, «эстафета» педагогического опыта, конкурс педагогического мастерства, аукцион методических идей, педсовет (по итогам контрольных срезов, результатам диагностики)
В	практический	3	Лекция, научно-теоретическая конференция, теоретический и проблемный семинары, консультация, аукцион педагогических знаний, обзор литературы
Г	аналитический	4	Практикум, «экскурсия в творческую лабораторию педагога», взаимопосещения, «час защиты позиции», творческий отчет, научно-практический семинар, конференция; «круглый стол»

Ответ: А – 3, Б – 1, В – 4, Г – 2

3. Какие разделы должны присутствовать в положении о проведении соревнований?

- а) название соревнования, его характер и вид спорта;
- б) цели и задачи соревнований;
- в) сроки и место проведения;
- г) точное время, в течение которого будет проведено соревнование;
- д) программа соревнований;
- е) определение победителей;
- ж) условия переноса даты соревнований;
- з) условия награждения победителей

Ответ: а, б, в, д, е, з

4. В положении о проведении соревнований должны присутствовать следующие разделы.

- а) название соревнования, его характер и вид спорта;
- б) сроки и место проведения;
- в) руководство проведением соревнования;
- г) программа соревнований и система зачета;
- д) определение победителей;
- е) условия награждения победителей личного и командного первенства;
- ж) порядок подачи заявки, рассмотрения протестов;

- з) порядок и срок подачи заявок;
- е) дополнительные условия проведения соревнований

Какой раздел упущен?

Запишите ответ _____ (цели и задачи соревнования)

ПК 3.3. Систематизировать педагогический опыт в области физической культуры и спорта на основе изучения профессиональной литературы, самоанализа и анализа деятельности других педагогов.

ОК 1 Понимать сущность и социальную значимость своей будущей профессии, проявлять к ней устойчивый интерес.

ОК 4 Осуществлять поиск, анализ и оценку информации, необходимой для постановки и решения профессиональных задач, профессионального и личностного развития.

ОК 5 Использовать информационно-коммуникационные технологии для совершенствования профессиональной деятельности.

1. Соотнесите «методический продукт» с его характеристикой

А	учебное пособие	1	книга, содержащая систематическое изложение знаний в определённой области и используемая как в системе образования, на различных её уровнях, так и для самостоятельного обучения
Б	статья	2	пособие, средства обучения, предназначенные для расширения, углубления и лучшего усвоения знаний, предусмотренных учебными программами и изложенных в учебниках
В	учебник	3	учебное издание, содержащее материалы по методике преподавания учебной дисциплины, ее раздела, части или по методике воспитания
Г	учебно-методическое пособие	4	научное, публицистическое сочинение небольшого размера в сборнике, журнале или газете

Ответ: А – 2, Б – 4, В – 1, Г – 3

ПК 3.4. Оформлять методические разработки в виде отчетов, рефератов, выступлений.

ОК 3 Оценивать риски и принимать решения в нестандартных ситуациях.

1. Краткая характеристика печатного издания с точки зрения содержания, назначения, формы.

- а) цитата;
- б) рецензия;
- в) аннотация;
- г) все варианты верны

Ответ: в

2. Положение, отражающее смысл значительной части текста.

- а) тезис;
- б) аннотация;
- в) план;
- г) конспект

Ответ: а

3. Область действительности, которую исследует наука:

- а) актуальность исследования;
- б) предмет исследования;
- в) объект исследования;
- г) гипотеза исследования

Ответ: в

4. Критический отзыв на научную работу:

- а) аннотация;
- б) тезис;
- в) план;
- г) рецензия

Ответ: г

ПК 3.5. Участвовать в исследовательской и проектной деятельности в области образования, физической культуры и спорта.

ОК 2 Организовывать собственную деятельность, определять методы решения профессиональных задач, оценивать их эффективность и качество.

ОК 6 Работать в коллективе и команде, взаимодействовать с коллегами и социальными партнерами.

ОК 9 Осуществлять профессиональную деятельность в условиях обновления ее целей, содержания и смены технологий.

1. Сопоставьте основные понятия научно-исследовательской работы и их определение

А	гипотеза	1	это способ познания объективной действительности, представляющий собой определенную последовательность действий, приемов, операций
Б	метод исследования	2	<i>это</i> тот аспект проблемы, исследуя который, мы познаем целостный объект, выделяя его главные, наиболее существенные признаки
В	объект исследования	3	научное предположение, выдвигаемое для объяснения каких-либо явлений
Г	предмет исследования	4	процесс или явление, порождающие проблемную ситуацию и выбранные для изучения

Ответ: А – 3, Б – 1, В – 4, Г – 2

7. Сопоставьте название метода исследования и его характеристику

А	педагогический эксперимент	1	метод, заключающийся в целенаправленном и организованном восприятии и регистрации поведения изучаемого объекта
Б	анализ	2	процесс формирования новых педагогических знаний, вид познавательной деятельности, направленный на открытие объективных закономерностей обучения, воспитания и развития
В	наблюдение	3	специальная организация педагогической деятельности учителей/тренеров и учащихся с целью проверки и обоснования заранее разработанных теоретических предположений или гипотез

Г	педагогическое исследование	4	метод исследования, характеризующийся выделением и изучением отдельных частей объектов исследования
----------	-----------------------------	----------	---

Ответ: А – 3, Б – 4, В – 1, Г – 2

8. Распределите методы исследования по группам

А	теоретические методы исследования	1	анализ
Б	практические методы исследования	2	наблюдение
		3	синтез
		4	индукция
		5	эксперимент
		6	дедукция
		7	опрос и анкетирование
		8	беседа и интервью

Ответ: А – 1, 3, 4, 6; Б – 2, 5, 7, 8

4. Установите последовательность в структуре курсовой работы.

- а) список использованных источников;
- б) заключение;
- в) приложение;
- г) титульный лист;
- д) введение;
- е) содержание;
- ж) основная часть

Ответ: 1 – г, 2 – е, 3 – д, 4 – ж, 5 – б, 6 – а, 7 – в

5. Установите последовательность в определении основных характеристик курсовой работы.

- а) тема исследования;
- б) актуальность исследования;
- в) задачи;
- г) гипотеза;
- д) предмет исследования;
- е) цель;
- ж) объект исследования;
- з) проблема исследования

Ответ: 1 – а, 2 – б, 3 – з, 4 – ж, 5 – д, 6 – г, 7 – е, 8 – в

6. КРИТЕРИИ ОЦЕНКИ ОСВОЕНИЯ КОМПЕТЕНЦИЙ В ПЕРИОД ПРАКТИКИ

Основной критериев для оценивания сформированности компетенции является демонстрируемый обучаемым уровень самостоятельности в применении полученных в ходе прохождения практики, знаний, умений и навыков.

<i>компетенция не сформирована</i>	<i>пороговый</i>	<i>высокий</i>	<i>повышенный</i>
Компетенция сформирована. Отсутствие самостоятельности	Компетенция сформирована. Демонстрируется недостаточный	Компетенция сформирована. Демонстрирует ся достаточный	Компетенция сформирована. Демонстрируется высокий уровень

практического навыка	уровень самостоятельности практического навыка	уровень самостоятельно сти устойчивого практического навыка	самостоятельности , высокая адаптивность практического навыка
<i>«Неудовлетворительно»</i>	<i>«Удовлетворительно»</i>	<i>«Хорошо»</i>	<i>«Отлично»</i>

Итогом дифференцированного зачета является пятибалльная шкала оценок.

При оценке обучающихся принимается во внимание своевременность предоставления отчета, его содержание, наличие всех предусмотренных документов и материалов, чистота и качество оформления, грамотность, умение на практике применять теоретические знания, различные формы и методы профессиональной деятельности.

Оценка «5» (отлично) – ставится за работу, которая отвечает всем требованиям и не содержит ошибок. Обучающийся полностью выполнил программу практики, продемонстрировал глубокие теоретические знания, освоенные общие и профессиональные компетенции, практический опыт, умения и навыки. Обучающийся своевременно предоставил руководителю практики в полном объеме заполненные и оформленные документы.

Оценка «4» (хорошо) – ставится за работу, которая отвечает всем требованиям, но имеет незначительные неточности, опiski и грамматические ошибки. Обучающийся выполнил программу практики в полном объеме, продемонстрировал хорошую теоретическую подготовку, освоенные общие и профессиональные компетенции, практический опыт, умения и навыки. Обучающийся своевременно предоставил руководителю практики, заполненные и оформленные документы согласно п.5 в которых имеются незначительные неточности и ошибки.

Оценка «3» (удовлетворительно) – ставится за работу, при выполнении которой нарушены методические требования, отчетная документация оформлена небрежно, имеются грамматические ошибки. Обучающийся продемонстрировал частичное усвоение теоретических знаний, уровень освоения общих и профессиональных компетенций, полученных практического опыта, умений и навыков в рамках профессионального модуля, программа практики частично выполнена. Обучающийся предоставил руководителю несвоевременно и/или небрежно, с ошибками или частично заполненные документы по практике согласно п. 5 выполнены с оценкой не ниже «удовлетворительно».

Оценка «2» (неудовлетворительно) – ставится за невыполнение программы практики, не предоставление или предоставление неотработанных в полном объеме или выполненных неверно, с большим количеством ошибок отчетных документов. Если обучающийся не выполнил программу практики и/или не предоставил в срок отчетную документацию.

Форма задания на производственную практику (преддипломную)

Федеральное государственное бюджетное образовательное учреждение
высшего образования
«Набережночелнинский государственный педагогический университет»

Индустриально-педагогический колледж

**ЗАДАНИЕ НА ПРОИЗВОДСТВЕННУЮ ПРАКТИКУ
(ПРЕДДИПЛОМНУЮ)**

Обучающегося (ФИО) _____ группы _____

На Производственную практику (преддипломную) _____

Специальность 49.02.01 Физическая культура _____

Срок прохождения практики с « _____ » 20 _____ г. по « _____ » 20 _____ г.

Профессиональные компетенции	Задания
ПК 1.1 Определять цели и задачи, планировать учебно-тренировочные занятия	Самостоятельно определить цель и задачи учебных занятий в соответствии с календарным планом
ПК 1.2 Проводить учебно-тренировочные занятия	Разработать конспекты двух учебно-тренировочных занятий (пришкольная секция)
ПК 1.3 Руководить соревновательной деятельностью спортсменов	Разработать положение (сценарий) спортивного мероприятия
ПК 1.4 Осуществлять педагогический контроль, оценивать процесс и результаты деятельности спортсменов на учебно-тренировочных занятиях и соревнованиях	Осуществлять педагогический контроль в процессе проведения учебно-тренировочных занятий (хронометраж учебно-тренировочного занятия пришкольной секции)
ПК 1.5 Анализировать учебно-тренировочные занятия, процесс и результаты руководства соревновательной деятельностью	Провести анализ учебно-тренировочного занятия
ПК 1.6 Проводить спортивный отбор и спортивную ориентацию	На основе анализа данных физического развития и физической подготовленности определить предрасположенность обучающихся (закрепленного класса) к занятиям определенными видами спорта
ПК 1.7 Подбирать, эксплуатировать и готовить к занятиям и соревнованиям спортивное оборудование и инвентарь	Подбор и подготовка спортивного оборудования и инвентаря для занятий избранным видом спорта (расписать требования к инвентарю)
ПК 1.8 Оформлять и вести документацию, обеспечивающую учебно-тренировочный процесс и соревновательную деятельность спортсменов	Составить план-конспекты учебно-тренировочных занятий пришкольной секции: один тренировочной направленности и один оздоровительной направленности
ПК 2.1 Определять цели, задачи и планировать физкультурно-спортивные мероприятия и занятия с различными возрастными группами населения	Самостоятельно определить цель и задачи учебных занятий в соответствии с календарным планом Разработать план-конспекты уроков для различных возрастных групп
ПК 2.2 Мотивировать население различных возрастных групп к участию в физкультурно-спортивной деятельности	Подготовить презентацию для мотивирования родителей и учащихся к занятиям физическими упражнениями
ПК 2.3 Организовывать и проводить физкультурно-спортивные мероприятия и занятия	Разработать положение (сценарий) спортивного мероприятия. Составить смету расходов на мероприятие
ПК 2.4. Осуществлять педагогический контроль в процессе проведения физкультурно-спортивных мероприятий и занятий	Провести хронометраж учебного занятия, проведенного сокурсником Провести анализы двух учебных занятий, проведенных сокурсниками
ПК 2.5. Организовывать обустройство и эксплуатацию спортивных сооружений и мест	Требования к спортивному оборудованию и инвентарю для организации и проведения учебно-

занятий физической культурой и спортом	занятия в пришкольной секции
ПК 2.6. Оформлять документацию (учебную, учетную, отчетную, сметно-финансовую), обеспечивающую организацию и проведение физкультурно-спортивных мероприятий и занятий и функционирование спортивных сооружений и мест занятий физической культурой и спортом	Оформить в соответствии с требованиями конспекты учебных занятий; положения/сценария спортивного мероприятия
ПК 3.1 Разрабатывает методическое обеспечение организации учебно-тренировочного процесса и руководства соревновательной деятельностью спортсменов в избранном виде спорта	Разработать план-конспект учебно-тренировочного занятия тренировочной направленности Разработать положение (сценарий) спортивного мероприятия
ПК 3.2 Разрабатывает методическое обеспечение организации и проведения физкультурно-спортивных занятий с различными возрастными группами населения	Разработать план-конспект учебно-тренировочного занятия оздоровительной направленности
ПК 3.3 Систематизирует педагогический опыт в области физической культуры и спорта на основе изучения профессиональной литературы, самоанализа и анализа деятельности других педагогов	На основе изучения профессиональной литературы составить (разработать) методiku (комплекс, программу) по теме выпускной квалификационной работы
ПК 3.4 Оформляет методические разработки в виде отчетов, рефератов, выступлений	Оформить отчет о проделанной работе по теме выпускной квалификационной работы. Оформить материалы для мотивирования родителей и учащихся к занятиям физическими упражнениями
ПК 3.5 Участвует в исследовательской и проектной деятельности в области образования, физической культуры и спорта	Провести математическую обработку результатов исследований по теме выпускной квалификационной работы, сформулировать выводы

Руководитель практики от Университета

_____ (подпись, Ф.И.О.)

Согласовано

Руководитель практики от организации

_____ (должность, подпись, Ф.И.О.) МП

Дата выдачи задания « ____ » _____ 20 ____ г.

Ознакомлен

_____ (подпись, ФИО обучающегося)

Форма аттестационного листа

Федеральное государственное бюджетное образовательное учреждение
высшего образования
«Набережночелнинский государственный педагогический университет»

Индустриально-педагогический колледж

АТТЕСТАЦИОННЫЙ ЛИСТ
ПРОИЗВОДСТВЕННОЙ ПРАКТИКИ (ПРЕДДИПЛОМНОЙ)

фамилия, имя, отчество обучающегося (полностью)

курс _____ группа № _____

Специальность 49.02.01 Физическая культура

Место проведения практики _____
наименование организации

Сроки проведения практики _____

Заключение об освоении профессиональных компетенций

п/п	Код компетенции	Формулировка компетенции	Критерии оценки освоения компетенций			
			Отлично	Хорошо	Удовлетворительно	Неудовлетворительно
1	ПК 1.1	Определять цели и задачи, планировать учебно-тренировочные занятия				
2	ПК 1.2	Проводить учебно-тренировочные занятия				
3	ПК 1.3	Руководить соревновательной деятельностью спортсменов				
4	ПК 1.4	Осуществлять педагогический контроль, оценивать процесс и результаты деятельности спортсменов на учебно-тренировочных занятиях и соревнованиях				
5	ПК 1.5	Анализировать учебно-тренировочные занятия, процесс и результаты руководства соревновательной деятельностью				
6	ПК 1.7	Подбирать, эксплуатировать и готовить к занятиям и соревнованиям спортивное оборудование и инвентарь				

7	ПК 1.8	Оформлять и вести документацию, обеспечивающую учебно-тренировочный процесс и соревновательную деятельность спортсменов				
	ПК 2.1	Определять цели, задачи и планировать физкультурно-спортивные мероприятия и занятия с различными возрастными группами населения				
	ПК 2.2	Мотивировать население различных возрастных групп к участию в физкультурно-спортивной деятельности				
	ПК 2.3	Организовывать и проводить физкультурно-спортивные мероприятия и занятия				
	ПК 2.4	Осуществлять педагогический контроль в процессе проведения физкультурно-спортивных мероприятий и занятий				
	ПК 2.5	Организовывать обустройство и эксплуатацию спортивных сооружений и мест занятий физической культурой и спортом				
	ПК 2.6	Оформлять документацию (учебную, учетную, отчетную, сметно-финансовую), обеспечивающую организацию и проведение физкультурно-спортивных мероприятий и занятий и функционирование спортивных сооружений и мест занятий физической культурой и спортом				
	ПК 3.1	Разрабатывает методическое обеспечение организации учебно-тренировочного процесса и руководства соревновательной деятельностью спортсменов в избранном виде спорта				
	ПК 3.2	Разрабатывает методическое обеспечение организации и проведения физкультурно-спортивных занятий с различными возрастными группами населения				
	ПК 3.3	Систематизирует педагогический опыт в области физической культуры и спорта на основе изучения профессиональной литературы, самоанализа и анализа деятельности других педагогов				
	ПК 3.4	Оформляет методические разработки в виде отчетов, рефератов, выступлений				
	ПК 3.5	Участствует в исследовательской и				

		проектной деятельности в области образования, физической культуры и спорта				
--	--	--	--	--	--	--

Теоретическая подготовка, умение применять теорию на практике _____
(не удовлетворительно, удовлетворительно, хорошо, отлично)

Соблюдение производственной дисциплины на рабочем месте _____
(да / нет)

Регулярное ведение дневника и выполнение видов работ, предусмотренных программой практики _____
(да / нет)

Качественный уровень и степень подготовленности обучающегося к самостоятельному выполнению профессиональных работ _____
(не удовлетворительно, удовлетворительно, хорошо, отлично)

Профессиональные и личностные качества, которые проявил обучающийся во время практики _____

(добросовестность, инициативность, уравновешенность, умение налаживать контакт, отношение с коллегами и др.)

Обучающийся _____ заслуживает

оценку _____
(неудовлетворительно, удовлетворительно, хорошо, отлично)

Дата « _____ » _____ 20 _____ г.

Руководитель практики
от Университета

подпись инициалы, фамилия

Руководитель практики
от профильной организации

подпись инициалы, фамилия
 М.П.

Форма титульного листа отчета обучающегося

Федеральное государственное бюджетное образовательное учреждение
высшего образования
«Набережночелнинский государственный педагогический университет»
Индустриально-педагогический колледж

**ОТЧЕТ О ПРОХОЖДЕНИИ
ПРОИЗВОДСТВЕННОЙ ПРАКТИКИ (ПРЕДДИПЛОМНОЙ)**

фамилия, имя, отчество обучающегося (полностью)

Курс _____ Группа _____

Специальность 49.02.01 Физическая культура

Место прохождения практики: _____

наименование предприятия, организации, учреждения

Дата начала практики: _____ г.

Дата окончания практики: _____ г.

Руководитель практики
от Университета

Руководитель практики
от профильной организации

подпись

инициалы, фамилия

подпись

инициалы, фамилия

МП

Набережные Челны, 20____

Министерство просвещения Российской Федерации
Федеральное государственное бюджетное образовательное учреждение
высшего образования
«Набережночелнинский государственный педагогический университет»
(ФГБОУ ВО «НГПУ»)

Кафедра профессиональных дисциплин

**ФОНД ОЦЕНОЧНЫХ СРЕДСТВ
ПРОИЗВОДСТВЕННОЙ ПРАКТИКИ (ПО ПРОФИЛЮ СПЕЦИАЛЬНОСТИ)
ПМ.01 ОРГАНИЗАЦИЯ И ПРОВЕДЕНИЕ УЧЕБНО-ТРЕНИРОВОЧНЫХ
ЗАНЯТИЙ И РУКОВОДСТВО СОРЕВНОВАТЕЛЬНОЙ ДЕЯТЕЛЬНОСТЬЮ
СПОРТСМЕНОВ В ИЗБРАННОМ ВИДЕ СПОРТА**

Специальность 49.02.01 Физическая культура

Квалификация углубленной подготовки
Педагог по физической культуре и спорту

Форма обучения
очная

Набережные Челны, 2023

Фонд оценочных средств предназначен для контроля умений, навыков и уровня освоения компетенций обучающихся производственной практики (по профилю специальности) по ПМ.01 Организация и проведение учебно-тренировочных занятий и руководство соревновательной деятельностью спортсменов в избранном виде спорта

Составитель: Школьникова Л.Е., преподаватель

1. ПАСПОРТ ФОНДА ОЦЕНОЧНЫХ СРЕДСТВ

Общие положения

Результатом освоения производственной практики (по профилю специальности) (далее производственная практика) является готовность обучающегося к выполнению вида профессиональной деятельности Организация и проведение учебно-тренировочных занятий и руководство соревновательной деятельностью спортсменов в избранном виде спорта и составляющих его профессиональных компетенций, а также общие компетенции, формирующиеся в процессе освоения ППСЗ в целом.

Формой промежуточной аттестации по производственной практике является дифференцированный зачет.

Область применения

Фонд оценочных средств предназначен для оценки результатов прохождения производственной практики основной профессиональной образовательной программы по специальности СПО 49.02.01 Физическая культура.

2. РЕЗУЛЬТАТЫ ОСВОЕНИЯ ПРАКТИКИ, ПОДЛЕЖАЩИЕ ПРОВЕРКЕ

2.1. Профессиональные компетенции, подлежащие проверке при выполнении задания

В результате контроля и оценки по производственной практике осуществляется комплексная проверка следующих профессиональных компетенций:

Таблица 1

Код	Наименование компетенции
ПК 1.1.	Определять цели и задачи, планировать учебно-тренировочные занятия
ПК 1.2.	Проводить учебно-тренировочные занятия
ПК 1.3.	Руководить соревновательной деятельностью спортсменов
ПК 1.4.	Осуществлять педагогический контроль, оценивать процесс и результаты деятельности спортсменов на учебно-тренировочных занятиях и соревнованиях
ПК 1.5.	Анализировать учебно-тренировочные занятия, процесс и результаты руководства соревновательной деятельностью
ПК 1.6.	Проводить спортивный отбор и спортивную ориентацию
ПК 1.7.	Подбирать, эксплуатировать и готовить к занятиям и соревнованиям спортивное оборудование и инвентарь
ПК 1.8.	Оформлять и вести документацию, обеспечивающую учебно-тренировочный процесс и соревновательную деятельность спортсменов

2.2. Общие компетенции

В результате контроля и оценки по производственной практике осуществляется комплексная проверка следующих общих компетенций

Таблица 2

Код	Наименование компетенции
ОК 1	Понимать сущность и социальную значимость своей будущей профессии, проявлять к ней устойчивый интерес.
ОК 2	Организовывать собственную деятельность, определять методы решения профессиональных задач, оценивать их эффективность и качество.
ОК 3	Оценивать риски и принимать решения в нестандартных ситуациях.

ОК 4	Осуществлять поиск, анализ и оценку информации, необходимой для постановки и решения профессиональных задач, профессионального и личностного развития.
ОК 5	Использовать информационно-коммуникационные технологии для совершенствования профессиональной деятельности.
ОК 6	Работать в коллективе и команде, взаимодействовать с коллегами и социальными партнерами.
ОК 7	Ставить цели, мотивировать деятельность занимающихся физической культурой и спортом, организовывать и контролировать их работу с принятием на себя ответственности за качество учебно-тренировочного процесса и организации физкультурно-спортивных мероприятий и занятий.
ОК 8	Самостоятельно определять задачи профессионального и личностного развития, заниматься самообразованием, осознанно планировать повышение квалификации.
ОК 9	Осуществлять профессиональную деятельность в условиях обновления ее целей, содержания и смены технологий.
ОК 10	Осуществлять профилактику травматизма, обеспечивать охрану жизни и здоровья занимающихся.
ОК 11	Строить профессиональную деятельность с соблюдением правовых норм, ее регулирующих.
ОК 12	Владеть профессионально значимыми двигательными действиями избранного вида спорта, базовых и новых видов физкультурно-спортивной деятельности.

ФОС позволяет оценить приобретенные на практике

практический опыт:

- анализа и учебно-тематических планов и процесса учебно-тренировочной деятельности, разработки предложений по его совершенствованию;
- определения цели и задач, планирования и проведения, учебно-тренировочных занятий;
- применения приемов страховки и самостраховки при выполнении физических упражнений;
- проведения оценки уровня различных сторон подготовленности занимающихся избранным видом спорта;
- наблюдения, анализа и самоанализа учебно-тренировочных занятий, обсуждения отдельных занятий в диалоге с сокурсниками, руководителем педагогической практики, преподавателями, тренерами, разработки предложений по их совершенствованию и коррекции;
- тренировочной и соревновательной деятельности в избранном виде спорта;
- собственного спортивного совершенствования;
- ведения документации, обеспечивающей учебно-тренировочный процесс и соревновательную деятельность спортсменов.

умения:

- использовать различные методы, приемы и формы организации учебно-тренировочных занятий и руководства соревновательной деятельностью спортсменов, строить их с учетом возрастных особенностей и уровня физической и технической подготовленности занимающихся;
- подбирать и использовать спортивное оборудование и инвентарь для занятий различными видами физкультурно-спортивной деятельности с учетом их целей и задач, возрастных и индивидуальных особенностей занимающихся;

- использовать различные средства, методы и приемы обучения двигательным действиям, развития физических качеств;
- применять приемы страховки и само страховки при выполнении физических упражнений, соблюдать технику безопасности;
- устанавливать педагогически целесообразные взаимоотношения с занимающимися;
- проводить педагогический контроль на занятиях и соревнованиях;
- оценивать процесс и результаты тренировочной и соревновательной деятельности;
- использовать собственный тренировочный и соревновательный опыт в избранном виде спорта при планировании и проведении учебно-тренировочных занятий и в процессе руководства соревновательной деятельностью спортсменов;
- осуществлять судейство в избранном виде спорта при проведении соревнований различного уровня.

3. ФОРМЫ КОНТРОЛЯ И ОЦЕНКИ РЕЗУЛЬТАТОВ ПРОХОЖДЕНИЯ ПРАКТИКИ

В соответствии с учебным планом практики предусматривается текущий контроль успеваемости и промежуточная аттестация.

3.1 Формы текущего контроля успеваемости

Текущий контроль успеваемости прохождения производственной практики в соответствии с рабочей программой и тематическим планом практики происходит при использовании следующих обязательных форм контроля:

- ежедневный контроль посещаемости практики (с отметкой в дневнике практики);
- наблюдение за выполнением видов работ на практике;
- контроль качества выполнения видов работ на практике;
- контроль за ведением дневника практики;
- контроль сбора материала для отчета по практике в соответствии с заданием на практику.

3.2 Форма промежуточной аттестации

Промежуточная аттестация по производственной практике – дифференцированный зачет.

Обучающиеся допускаются к сдаче дифференцированного зачета при условии выполнения всех видов работ на практике, предусмотренных рабочей программой и тематическим планом, и своевременном предоставлении следующих документов:

- положительного аттестационного листа по практике руководителей практики от профильной организации прохождения практики и Университета об уровне освоения профессиональных компетенций;
- дневника практики;
- отчета о практике в соответствии с заданием на практику.

Защита отчета проходит в форме защиты отчета по практике с иллюстрацией материала (презентации) и ответов на контрольные вопросы).

3.3. Основные показатели оценки результатов

Перечень основных показателей оценки результатов, элементов практического опыта и умений, подлежащих текущему контролю успеваемости и промежуточной аттестации.

4. СИСТЕМА ОЦЕНИВАНИЯ КАЧЕСТВА ПРОХОЖДЕНИЯ ПРАКТИКИ ПРИ ПРОМЕЖУТОЧНОЙ АТТЕСТАЦИИ

Оценка качества прохождения практики происходит по следующим показателям:

- соответствие содержания отчета по практике заданию на практику;
- наличие презентационного материала, в полной степени иллюстрирующего отчет по практике (если требуется);
- оформления дневника практики (вместе с приложениями) в соответствии с требованиями;
- оценка в аттестационном листе уровня освоения профессиональных компетенций при выполнении работ на практике;
- запись в характеристике об освоении общих компетенций при выполнении работ на практике;
- количество и полнота правильных устных ответов на контрольные вопросы во время промежуточной аттестации.

Оценка за дифференцированный зачет по практике определяется как средний балл за представленные материалы с практики и ответы на контрольные вопросы. Оценка выставляется по 5-ти балльной шкале.

5. ТРЕБОВАНИЯ К ПРЕДОСТАВЛЕНИЮ МАТЕРИАЛОВ О РЕЗУЛЬТАТАХ ПРОХОЖДЕНИЯ ПРАКТИКИ

Дневник практики

Дневник практики оформляется в соответствии с принятым шаблоном и заверяется руководителем практики от профильной организации прохождения практики и от Университета.

Содержание дневника практики:

- сведения об организации прохождения практики;
- сведения о работе, выполненной в период прохождения практики;
- календарно-тематическое планирование на период прохождения практики;
- расписание занятий спортивной секции,
- список тренировочной группы.

Содержание дневника по практике должно соответствовать рабочей программе учебной практики.

Материалы выполненных заданий по учебной практике.

Отчет о практике должен включать материалы, собранные во время прохождения практики в соответствии с выданным заданием на практику.

1. Конспекты учебно-тренировочных занятий.
2. Письменные анализы учебно-тренировочных занятий, проведенных сокурсниками.
3. Документация, обеспечивающая учебно-тренировочный процесс и соревновательную деятельность спортсменов (мезо- и макроцикл подготовки тренировочной группы).
4. Инструктаж по технике безопасности на занятиях избранным видом спорта.
5. Критерии отбора в избранном виде спорта.
6. Пульсометрия учебно-тренировочного занятия.
7. Положение о проведении соревнования

Аттестационный лист по практике

В аттестационном листе по практике руководитель практики от профильной организации прохождения практики оценивает уровень освоения профессиональных компетенций при выполнении различных видов работ, предусмотренных рабочей программой практики. Подпись руководителя практики от профильной организации заверяется печатью организации. Аттестационный лист по практике должен быть дополнительно подписан руководителем от Университета.

Презентационный материал

При проведении дифференцированного зачета по практике обучающиеся представляют собранный материал по практике в форме презентации.

Презентационный материал должен включать:

- сведения об организации прохождения практики;
- фотоматериалы о проделанных видах работ;
- результаты и выводы о прохождении практики.

Контрольные вопросы по прохождению производственной практики

Контрольные вопросы необходимы для систематизации и закрепления собранного материала на практике. Грамотные ответы на контрольные вопросы подтверждают освоение обучающимися ПК и ОК и приобретение практического опыта по ПМ.

Перечень контрольных вопросов:

1. Структура учебно-тренировочного занятия.
2. Задачи и содержание подготовительной части учебно-тренировочного занятия.
3. Задачи и содержание основной части учебно-тренировочного занятия.
4. Задачи и содержание заключительной части учебно-тренировочного занятия.
5. Структура построения спортивной тренировки.
6. Характеристика мезоцикла, продолжительность, типы мезоциклов.
7. Характеристика макроцикла, продолжительность, содержание.
8. Пульсометрия, процедура проведения.

Тестовые задания

ПК.1.1. Определять цели и задачи, планировать учебно-тренировочные занятия.

ПК 1.2. Проводить учебно-тренировочные занятия.

ОК 2 Организовывать собственную деятельность, определять методы решения профессиональных задач, оценивать их эффективность и качество.

ОК 6 Работать в коллективе и команде, взаимодействовать с коллегами и социальными партнерами.

1. Соотнесите цель с этапом разучивания двигательного действия

1	Этап начального разучивания двигательного действия	А	сформировать полноценное двигательное умение
2	Этап углубленного разучивания двигательного действия	Б	двигательное умение перевести в навык, обладающий возможностью его целевого использования
3	Этап закрепления и совершенствования двигательного действия	В	сформировать у обучаемого основы техники изучаемого движения и добиться его выполнения в общих чертах

Ответ: 1 – В, 2 – А, 3 - Б

2. Выберите задачи, которые решаются на этапе начального разучивания двигательного действия

А) сформировать смысловое и зрительное представления о двигательном действии и способе его выполнения

Б) добиться стабильности и автоматизма выполнения двигательного действия

В) добиться целостного выполнения двигательного действия на основе сознательного контроля пространственных, временных и динамических характеристик техники

Г) создать двигательные представления по основным опорным точкам (элементам действия) путем освоения подводящих упражнений или структурных элементов изучаемого действия

Д) устранить мелкие ошибки в технике, особенно в ее основном звене

Е) обеспечить вариативное использование действия в зависимости от конкретных практических обстоятельств

Ж) добиться целостного выполнения двигательного действия в общих чертах

Ответ: А, Г, Ж

3. Выберите задачи, которые решаются на этапе углубленного разучивания двигательного действия

А) сформировать смысловое и зрительное представления о двигательном действии и способе его выполнения

Б) добиться стабильности и автоматизма выполнения двигательного действия

В) добиться целостного выполнения двигательного действия на основе сознательного контроля пространственных, временных и динамических характеристик техники

Г) создать двигательные представления по основным опорным точкам (элементам действия) путем освоения подводящих упражнений или структурных элементов изучаемого действия

Д) устранить мелкие ошибки в технике, особенно в ее основном звене

Е) обеспечить вариативное использование действия в зависимости от конкретных практических обстоятельств

Ж) добиться целостного выполнения двигательного действия в общих чертах

Ответ: В, Д

4. Выберите задачи, которые решаются на этапе закрепления и совершенствования двигательного действия

А) добиться выполнения двигательного действия в соответствии с требованиями его практического использования (максимальные усилия и скорости, экономичность, точность, рациональный ритм и т.д.)

Б) добиться стабильности и автоматизма выполнения двигательного действия

В) добиться целостного выполнения двигательного действия на основе сознательного контроля пространственных, временных и динамических характеристик техники

Г) создать двигательные представления по основным опорным точкам (элементам действия) путем освоения подводящих упражнений или структурных элементов изучаемого действия

Д) устранить мелкие ошибки в технике, особенно в ее основном звене

Е) обеспечить вариативное использование действия в зависимости от конкретных практических обстоятельств

Ж) добиться целостного выполнения двигательного действия в

общих чертах

Ответ: А, Б, Е

ПК 1.3. Руководить соревновательной деятельностью спортсменов;

ПК 1.4. Осуществлять педагогический контроль, оценивать процесс и результаты деятельности спортсменов на учебно-тренировочных занятиях и соревнованиях;

ПК 1.5. Анализировать учебно-тренировочные занятия, процесс и результаты руководства соревновательной деятельностью.

ОК 2 Организовывать собственную деятельность, определять методы решения профессиональных задач, оценивать их эффективность и качество.

ОК 3 Оценивать риски и принимать решения в нестандартных ситуациях.

1. Каких видов педагогического контроля в физическом воспитании не существует?

А) текущий

Б) входной

В) оперативный

Г) предварительный

Д) заключительный

Е) этапный

Ж) итоговый

Ответ: Б, Д

2. Для оценки какого качества используют следующие контрольные упражнения: бег на 30 м, бег на 60 м, бег на 100 м?

Ответ: быстрота

3. Выделяют три разновидности проявления быстроты:

1) время двигательной реакции (минимальное время, необходимое для начала действия в ответ на определенный раздражитель),

2) скорость одиночного движения,

3)

Назовите третью разновидность

Ответ: частота движений

3. Информативный показатель интенсивности нагрузки:

а) измерение давления

б) частота сердечных сокращений

в) измерение температуры

г) отсутствие болей в мышцах

Ответ: Б

ПК 1.6. Проводить спортивный отбор и спортивную ориентацию.

ОК 2 Организовывать собственную деятельность, определять методы решения профессиональных задач, оценивать их эффективность и качество.

ОК 4 Осуществлять поиск, анализ и оценку информации, необходимой для постановки и решения профессиональных задач, профессионального и личностного развития.

ОК 5 Использовать информационно-коммуникационные технологии для совершенствования профессиональной деятельности.

ОК 8 Самостоятельно определять задачи профессионального и личностного развития, заниматься самообразованием, осознанно планировать повышение квалификации.

ОК 11 Строить профессиональную деятельность с соблюдением правовых норм, ее регулирующих.

1. Назовите основную задачу начального спортивного отбора

- А) выявить сильнейшего спортсмена
- Б) выявить наиболее перспективного спортсмена
- В) определить уровень физической подготовленности спортсмена

Ответ: Б

2. Что относится к морфологическим критериям отбора?

- А) размеры тела и его частей
- Б) уровень развития физических качеств
- В) вес
- Г) работоспособность органов и систем организма

Ответ: А, В

3. На каком этапе многолетней спортивной подготовки наиболее сложно проводить перспективный отбор и прогнозирование?

- А) на начальном
- Б) на этапе спортивной специализации
- В) на этапе спортивного совершенствования
- Г) на этапе высшего спортивного мастерства

Ответ: А

4. Какой из критериев спортивного отбора является самым объективным на момент его проведения?

- А) общая физическая подготовка
- Б) специальная физическая подготовка
- В) антропометрические данные
- Г) личностные качества

Ответ: Б

ПК 1.7. Подбирать, эксплуатировать и готовить к занятиям и соревнованиям спортивное оборудование и инвентарь.

ОК 2 Организовывать собственную деятельность, определять методы решения профессиональных задач, оценивать их эффективность и качество.

ОК 9 Осуществлять профессиональную деятельность в условиях обновления ее целей, содержания и смены технологий.

ОК 10 Осуществлять профилактику травматизма, обеспечивать охрану жизни и здоровья занимающихся.

1. Соотнесите инвентарь и вид спорта к которому он относится

1 Гимнастика

А



Б



2 Легкая атлетика

В



Г



Д



Е



Ж

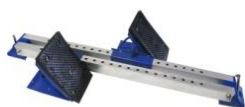

3 Плавание

З



И



К



Л



Ответ: 1 – В, Д, З, Л; 2 – Б, Ж, К; 3 – А, Г, Е, И

ПК 1.8. Оформлять и вести документацию, обеспечивающую учебно-тренировочный процесс и соревновательную деятельность спортсменов.

ОК 2 Организовывать собственную деятельность, определять методы решения профессиональных задач, оценивать их эффективность и качество.

ОК 1 Понимать сущность и социальную значимость своей будущей профессии, проявлять к ней устойчивый интерес.

ОК 7 Ставить цели, мотивировать деятельность занимающихся физической культурой и спортом, организовывать и контролировать их работу с принятием на себя ответственности за качество учебно-тренировочного процесса и организации физкультурно-спортивных мероприятий и занятий.

ОК 10 Осуществлять профилактику травматизма, обеспечивать охрану жизни и здоровья занимающихся.

ОК 12 Владеть профессионально значимыми двигательными действиями избранного вида спорта, базовых и новых видов физкультурно-спортивной деятельности.

1. Ниже представлены разделы, которые должны присутствовать в положении о соревновании. Определите, какой раздел отсутствует

А) цели и задачи соревнований;

Б) время и место проведения соревнований;

В) руководство соревнованиями;

Г) условия приема участников;

Д) время и место подачи заявок и работы мандатной комиссии;

Е) участники соревнований;

Ж) программа и условия проведения соревнований;

З) условия и порядок определения личных и командных результатов;

Ответ: награждение победителей

2. Кто утверждает положение о проведении соревнования?

А) главный судья

Б) организация, проводящая соревнования

В) муниципальный орган населенного пункта, в котором будут проводиться соревнования

Ответ: Б

6. КРИТЕРИИ ОЦЕНКИ ОСВОЕНИЯ КОМПЕТЕНЦИЙ В ПЕРИОД ПРАКТИКИ

Основой критериев для оценивания сформированности компетенции является демонстрируемый обучаемым уровень самостоятельности в применении полученных в ходе прохождения практики, знаний, умений и навыков.

<i>компетенция не сформирована</i>	<i>пороговый</i>	<i>высокий</i>	<i>повышенный</i>
Компетенция сформирована.	Компетенция сформирована.	Компетенция сформирована.	Компетенция сформирована.

Отсутствие самостоятельности практического навыка	Демонстрируется недостаточный уровень самостоятельности практического навыка	Демонстрируется достаточный уровень самостоятельности устойчивого практического навыка	Демонстрируется высокий уровень самостоятельности, высокая адаптивность практического навыка
«Неудовлетворительно»	«Удовлетворительно»	«Хорошо»	«Отлично»

Итогом дифференцированного зачета является пятибалльная шкала оценок.

При оценке обучающихся принимается во внимание своевременность предоставления отчета, его содержание, наличие всех предусмотренных документов и материалов, чистота и качество оформления, грамотность, умение на практике применять теоретические знания, различные формы и методы профессиональной деятельности.

Оценка «5» (отлично) – ставится за работу, которая отвечает всем требованиям и не содержит ошибок. Обучающийся полностью выполнил программу практики, продемонстрировал глубокие теоретические знания, освоенные общие и профессиональные компетенции, практические опыт, умения и навыки. Обучающийся своевременно предоставил руководителю практики в полном объеме заполненные и оформленные документы.

Оценка «4» (хорошо) – ставится за работу, которая отвечает всем требованиям, но имеет незначительные неточности, опiski и грамматические ошибки. Обучающийся выполнил программу практики в полном объеме, продемонстрировал хорошую теоретическую подготовку, освоенные общие и профессиональные компетенции, практические опыт, умения и навыки. Обучающийся своевременно предоставил руководителю практики, заполненные и оформленные документы согласно п.5 в которых имеются незначительные неточности и ошибки.

Оценка «3» (удовлетворительно) – ставится за работу, при выполнении которой нарушены методические требования, отчетная документация оформлена небрежно, имеются грамматические ошибки. Обучающийся продемонстрировал частичное усвоение теоретических знаний, уровень освоения общих и профессиональных компетенций, полученных практического опыта, умений и навыков в рамках профессионального модуля, программа практики частично выполнена. Обучающийся предоставил руководителю несвоевременно и/или небрежно, с ошибками или частично заполненные документы по практике согласно п. 5 выполнены с оценкой не ниже «удовлетворительно».

Оценка «2» (неудовлетворительно) – ставится за невыполнение программы практики, не предоставление или предоставление неотработанных в полном объеме или выполненных неверно, с большим количеством ошибок отчетных документов. Если обучающийся не выполнил программу практики и/или не предоставил в срок отчетную документацию.

Форма задания на производственную практику

Федеральное государственное бюджетное образовательное учреждение
высшего образования

«Набережночелнинский государственный педагогический университет»

Индустриально-педагогический колледж

ЗАДАНИЕ НА ПРОИЗВОДСТВЕННУЮ ПРАКТИКУ

Обучающегося (ФИО) _____ группы _____

На Производственную практику (по профилю специальности (ПП.01.01)

По ПМ.01 Организация и проведение учебно-тренировочных занятий и руководство
соревновательной деятельностью спортсменов в избранном виде спорта

Специальность 49.02.01 Физическая культура

Срок прохождения практики с _____ по _____ г.

Профессиональные компетенции	Задания
ПК 1.1. Определять цели и задачи, планировать учебно-тренировочные занятия	Самостоятельно определить цель и задачи учебно-тренировочных занятий в соответствии с календарным планом. Составить тематический план занятий на период прохождения практики. Разработать мезоцикл и макроцикл, планы-конспекты занятий
ПК 1.2. Проводить учебно-тренировочные занятия	Провести не менее пяти учебно-тренировочных занятий
ПК 1.3. Руководить соревновательной деятельностью спортсменов	Разработать положение о проведении соревнования/конкурса
ПК 1.4. Осуществлять педагогический контроль, оценивать процесс и результаты деятельности спортсменов на учебно-тренировочных занятиях и соревнованиях	Провести пульсометрию контрольного учебного занятия и ее анализ
ПК 1.5. Анализировать учебно-тренировочные занятия, процесс и результаты руководства соревновательной деятельностью	Проанализировать проведение одного учебно-тренировочного занятия, проведенного сокурсником и самоанализ контрольного занятия
ПК 1.6. Проводить спортивный отбор и спортивную ориентацию	Изучить критерии спортивного отбора в избранном виде спорта
ПК 1.7. Подбирать, эксплуатировать и готовить к занятиям и соревнованиям спортивное оборудование и инвентарь	Осуществлять подбор, эксплуатацию и подготовку спортивного оборудования и инвентаря, необходимого для проведения занятий
ПК 1.8. Оформлять и вести документацию, обеспечивающую учебно-тренировочный процесс и соревновательную деятельность спортсменов	Оформить в соответствии с требованиями планы-конспекты учебно-тренировочных занятий, положения о проведении соревнований/конкурса по избранному виду спорта

Руководитель практики от Университета _____
(подпись, ФИО.)

Согласовано

Руководитель практики от организации _____
(должность, подпись, ФИО.) МП

Дата выдачи задания «__» _____ 20__ г.

Ознакомлен _____
(подпись, ФИО обучающегося)

Форма аттестационного листа

Федеральное государственное бюджетное образовательное учреждение
высшего образования
«Набережночелнинский государственный педагогический университет»

Индустриально-педагогический колледж

АТТЕСТАЦИОННЫЙ ЛИСТ**ПРОИЗВОДСТВЕННОЙ ПРАКТИКИ (ПО ПРОФИЛЮ СПЕЦИАЛЬНОСТИ)**

по профессиональному модулю
ПМ.01 Организация и проведение учебно-тренировочных занятий и руководство
соревновательной деятельностью спортсменов в избранном виде спорта

_____ *фамилия, имя, отчество обучающегося (полностью)*

курс _____ группа № _____

Специальность 49.02.01 Физическая культура

Место проведения практики _____
наименование организации

Сроки проведения практики с _____ 20__ г. по _____ 20__ г.

Заключение об освоении профессиональных компетенций

п/п	Код компетенции	Формулировка компетенции	Критерии оценки освоения компетенций			
			Отлично	Хорошо	Удовлетворительно	Неудовлетворительно
1.	ПК 1.1	Определять цели и задачи, планировать учебно-тренировочные занятия				
2.	ПК 1.2	Проводить учебно-тренировочные занятия				
3.	ПК 1.3	Руководить соревновательной деятельностью спортсменов				
4.	ПК 1.4	Осуществлять педагогический контроль, оценивать процесс и результаты деятельности спортсменов на учебно-тренировочных занятиях и соревнованиях				
5.	ПК 1.5	Анализировать учебно-тренировочные занятия, процесс и				

		результаты руководства соревновательной деятельностью				
6.	ПК 1.6	Проводить спортивный отбор и спортивную ориентацию				
7.	ПК 1.7	Подбирать, эксплуатировать и готовить к занятиям и соревнованиям спортивное оборудование и инвентарь				
8.	ПК 1.8	Оформлять и вести документацию, обеспечивающую учебно-тренировочный процесс и соревновательную деятельность спортсменов				

Теоретическая подготовка, умение применять теорию на практике _____
(не удовлетворительно, удовлетворительно, хорошо, отлично)

Соблюдение производственной дисциплины на рабочем месте _____
(да / нет)

Регулярное ведение дневника и выполнение видов работ, предусмотренных программой практики _____
(да / нет)

Качественный уровень и степень подготовленности обучающегося к самостоятельному выполнению профессиональных работ _____
(не удовлетворительно, удовлетворительно, хорошо, отлично)

Профессиональные и личностные качества, которые проявил обучающийся во время практики _____

(добросовестность, инициативность, уравновешенность, умение налаживать контакт, отношение с коллегами и др.)

Обучающийся _____ заслуживает
оценку _____
(неудовлетворительно, удовлетворительно, хорошо, отлично)

Дата « _____ » _____ 20 _____ г.

Руководитель практики
от Университета

Подпись инициалы, фамилия

Руководитель практики
от профильной организации

Подпись инициалы, фамилия
М.П.

Форма титульного листа отчета обучающегося

Федеральное государственное бюджетное образовательное учреждение
высшего образования
«Набережночелнинский государственный педагогический университет»
Индустриально-педагогический колледж

**ОТЧЕТ О ПРОХОЖДЕНИИ
ПРОИЗВОДСТВЕННОЙ ПРАКТИКИ (ПО ПРОФИЛЮ СПЕЦИАЛЬНОСТИ)**

фамилия, имя, отчество обучающегося (полностью)

Курс _____ Группа _____

Специальность 49.02.01 Физическая культура

Место прохождения практики: _____

наименование предприятия, организации, учреждения

Дата начала практики: _____ г.

Дата окончания практики: _____ г.

Руководитель практики
от Университета

Руководитель практики
от профильной организации

Подпись *инициалы, фамилия*

Подпись *инициалы, фамилия*

МП

Набережные Челны, 20__

Форма отчета обучающегося по практике

**Отчет обучающегося по
производственной практике (по профилю специальности)**

ФИО обучающегося

Обучающегося _____ курса _____ группы

Специальность 49.02.01 Физическая культура

Место прохождения практики: _____

наименование предприятия, организации, учреждения

Дата начала практики: _____ г. Дата окончания практики: _____ г.

В ходе практики познакомился с организационной структурой, историей развития спортивной школы.

Прошел инструктаж по технике безопасности и ознакомился с должностными инструкциями _____ (наименование должности).
Основной задачей практической работы стало ознакомление с основными аспектами тренерской работы. Были изучены специализация и перспективы развития спортивной школы; порядок составления установленной отчетности; возможности использования современных информационных технологий в работе, режим работы и спортивная база.

Спортивная база данной организации представлена _____ - _____.

Имеется необходимый спортивный инвентарь _____

Наличие *хорошей / недостаточной* материально-технической базы способствует качественной подготовке спортсменов. Количество учащихся в образовательной организации _____ человек.

Воспитанники принимают активное участие в соревнованиях _____.

Выполненные учебные задания:

- ознакомился с задачами и особенностями учебно-воспитательного процесса; _____
- разработал _____
- составил _____
- посетил _____
- провел _____

- проанализировал _____

Основными трудностями при прохождении практики были _____

Руководитель практики от Университета

Руководитель практики от организации

Подпись _____
инициалы, фамилия

Подпись _____
инициалы, фамилия

Министерство просвещения Российской Федерации
Федеральное государственное бюджетное образовательное учреждение
высшего образования
«Набережночелнинский государственный педагогический университет»
(ФГБОУ ВО «НГПУ»)

Кафедра профессиональных дисциплин

**ФОНД ОЦЕНОЧНЫХ СРЕДСТВ
ПРОИЗВОДСТВЕННОЙ ПРАКТИКИ (ПО ПРОФИЛЮ СПЕЦИАЛЬНОСТИ)
ПМ.01 ОРГАНИЗАЦИЯ И ПРОВЕДЕНИЕ УЧЕБНО-ТРЕНИРОВОЧНЫХ
ЗАНЯТИЙ И РУКОВОДСТВО СОРЕВНОВАТЕЛЬНОЙ ДЕЯТЕЛЬНОСТЬЮ
СПОРТСМЕНОВ В ИЗБРАННОМ ВИДЕ СПОРТА**

Специальность 49.02.01 Физическая культура

Квалификация углубленной подготовки
Педагог по физической культуре и спорту

Форма обучения

очная

Набережные Челны, 2023

Фонд оценочных средств предназначен для контроля умений, навыков и уровня освоения компетенций обучающихся производственной практики (по профилю специальности) по ПМ.01 Организация и проведение учебно-тренировочных занятий и руководство соревновательной деятельностью спортсменов в избранном виде спорта

Составитель: Школьникова Л.Е., преподаватель

1. ПАСПОРТ ФОНДА ОЦЕНОЧНЫХ СРЕДСТВ

Общие положения

Результатом освоения производственной практики (по профилю специальности) (далее – производственная практика) является готовность обучающегося к выполнению вида профессиональной деятельности Организация и проведение учебно-тренировочных занятий и руководство соревновательной деятельностью спортсменов в избранном виде спорта и составляющих его профессиональных компетенций, а также общие компетенции, формирующиеся в процессе освоения ППСЗ в целом.

Формой промежуточной аттестации по производственной практике является дифференцированный зачет.

Область применения

Фонд оценочных средств предназначен для оценки результатов прохождения производственной практики основной профессиональной образовательной программы по специальности СПО 49.02.01 Физическая культура.

2. РЕЗУЛЬТАТЫ ОСВОЕНИЯ ПРАКТИКИ, ПОДЛЕЖАЩИЕ ПРОВЕРКЕ

2.1. Профессиональные компетенции, подлежащие проверке при выполнении задания

В результате контроля и оценки по производственной практике осуществляется комплексная проверка следующих профессиональных компетенций:

Таблица 1

Код	Наименование компетенции
ПК 1.1.	Определять цели и задачи, планировать учебно-тренировочные занятия
ПК 1.2.	Проводить учебно-тренировочные занятия
ПК 1.3.	Руководить соревновательной деятельностью спортсменов
ПК 1.4.	Осуществлять педагогический контроль, оценивать процесс и результаты деятельности спортсменов на учебно-тренировочных занятиях и соревнованиях
ПК 1.5.	Анализировать учебно-тренировочные занятия, процесс и результаты руководства соревновательной деятельностью
ПК 1.6.	Проводить спортивный отбор и спортивную ориентацию
ПК 1.7.	Подбирать, эксплуатировать и готовить к занятиям и соревнованиям спортивное оборудование и инвентарь
ПК 1.8.	Оформлять и вести документацию, обеспечивающую учебно-тренировочный процесс и соревновательную деятельность спортсменов

2.2. Общие компетенции

В результате контроля и оценки по учебной практике осуществляется комплексная проверка следующих общих компетенций

Таблица 2

Код	Наименование компетенции
ОК 1	Понимать сущность и социальную значимость своей будущей профессии, проявлять к ней устойчивый интерес.
ОК 2	Организовывать собственную деятельность, определять методы решения профессиональных задач, оценивать их эффективность и качество.
ОК 3	Оценивать риски и принимать решения в нестандартных ситуациях.

ОК 4	Осуществлять поиск, анализ и оценку информации, необходимой для постановки и решения профессиональных задач, профессионального и личностного развития.
ОК 5	Использовать информационно-коммуникационные технологии для совершенствования профессиональной деятельности.
ОК 6	Работать в коллективе и команде, взаимодействовать с коллегами и социальными партнерами.
ОК 7	Ставить цели, мотивировать деятельность занимающихся физической культурой и спортом, организовывать и контролировать их работу с принятием на себя ответственности за качество учебно-тренировочного процесса и организации физкультурно-спортивных мероприятий и занятий.
ОК 8	Самостоятельно определять задачи профессионального и личностного развития, заниматься самообразованием, осознанно планировать повышение квалификации.
ОК 9	Осуществлять профессиональную деятельность в условиях обновления ее целей, содержания и смены технологий.
ОК 10	Осуществлять профилактику травматизма, обеспечивать охрану жизни и здоровья занимающихся.
ОК 11	Строить профессиональную деятельность с соблюдением правовых норм, ее регулирующих.
ОК 12	Владеть профессионально значимыми двигательными действиями избранного вида спорта, базовых и новых видов физкультурно-спортивной деятельности.

ФОС позволяет оценить приобретенные на практике
практический опыт:

- анализа и учебно-тематических планов и процесса учебно-тренировочной деятельности, разработки предложений по его совершенствованию;
- определения цели и задач, планирования и проведения, учебно-тренировочных занятий;
- применения приемов страховки и самостраховки при выполнении физических упражнений;
- проведения оценки уровня различных сторон подготовленности занимающихся избранным видом спорта;
- наблюдения, анализа и самоанализа учебно-тренировочных занятий, обсуждения отдельных занятий в диалоге с сокурсниками, руководителем педагогической практики, преподавателями, тренерами, разработки предложений по их совершенствованию и коррекции;
- тренировочной и соревновательной деятельности в избранном виде спорта;
- собственного спортивного совершенствования;
- ведения документации, обеспечивающей учебно-тренировочный процесс и соревновательную деятельность спортсменов.

умения:

- использовать различные методы, приемы и формы организации учебно-тренировочных занятий и руководства соревновательной деятельностью спортсменов, строить их с учетом возрастных особенностей и уровня физической и технической подготовленности занимающихся;
- подбирать и использовать спортивное оборудование и инвентарь для занятий различными видами физкультурно-спортивной деятельности с учетом их целей и задач, возрастных и индивидуальных особенностей занимающихся;

- использовать различные средства, методы и приемы обучения двигательным действиям, развития физических качеств;
- применять приемы страховки и само страховки при выполнении физических упражнений, соблюдать технику безопасности;
- устанавливать педагогически целесообразные взаимоотношения с занимающимися;
- проводить педагогический контроль на занятиях и соревнованиях;
- оценивать процесс и результаты тренировочной и соревновательной деятельности;
- использовать собственный тренировочный и соревновательный опыт в избранном виде спорта при планировании и проведении учебно-тренировочных занятий и в процессе руководства соревновательной деятельностью спортсменов;
- осуществлять судейство в избранном виде спорта при проведении соревнований различного уровня.

3. ФОРМЫ КОНТРОЛЯ И ОЦЕНКИ РЕЗУЛЬТАТОВ ПРОХОЖДЕНИЯ ПРАКТИКИ

В соответствии с учебным планом практики предусматривается текущий контроль успеваемости и промежуточная аттестация.

3.1 Формы текущего контроля успеваемости

Текущий контроль успеваемости прохождения производственной практики в соответствии с рабочей программой и тематическим планом практики происходит при использовании следующих обязательных форм контроля:

- ежедневный контроль посещаемости практики (с отметкой в дневнике практики);
- наблюдение за выполнением видов работ на практике;
- контроль качества выполнения видов работ на практике;
- контроль за ведением дневника практики;
- контроль сбора материала для отчета по практике в соответствии с заданием на практику.

3.2 Форма промежуточной аттестации

Промежуточная аттестация по производственной практике – дифференцированный зачет.

Обучающиеся допускаются к сдаче дифференцированного зачета при условии выполнения всех видов работ на практике, предусмотренных рабочей программой и тематическим планом, и своевременном предоставлении следующих документов:

- положительного аттестационного листа по практике руководителей практики от профильной организации прохождения практики и Университета об уровне освоения профессиональных компетенций;
- дневника практики;
- отчета о практике в соответствии с заданием на практику.

Защита отчета проходит в форме защиты отчета по практике с иллюстрацией материала (презентации) и ответов на контрольные вопросы.

3.3. Основные показатели оценки результатов

Перечень основных показателей оценки результатов, элементов практического опыта и умений, подлежащих текущему контролю успеваемости и промежуточной аттестации.

4. СИСТЕМА ОЦЕНИВАНИЯ КАЧЕСТВА ПРОХОЖДЕНИЯ ПРАКТИКИ ПРИ ПРОМЕЖУТОЧНОЙ АТТЕСТАЦИИ

Оценка качества прохождения практики происходит по следующим показателям:

- соответствие содержания отчета по практике заданию на практику;
- наличие презентационного материала, в полной степени иллюстрирующего отчет по практике (если требуется);
- оформления дневника практики (вместе с приложениями) в соответствии с требованиями;
- оценка в аттестационном листе уровня освоения профессиональных компетенций при выполнении работ на практике;
- запись в характеристике об освоении общих компетенций при выполнении работ на практике;
- количество и полнота правильных устных ответов на контрольные вопросы во время промежуточной аттестации.

Оценка за дифференцированный зачет по практике определяется как средний балл за представленные материалы с практики и ответы на контрольные вопросы. Оценка выставляется по 5-ти балльной шкале.

5. ТРЕБОВАНИЯ К ПРЕДОСТАВЛЕНИЮ МАТЕРИАЛОВ О РЕЗУЛЬТАТАХ ПРОХОЖДЕНИЯ ПРАКТИКИ

Дневник практики

Дневник практики оформляется в соответствии с принятым шаблоном и заверяется руководителем практики от профильной организации прохождения практики и от Университета.

Содержание дневника практики:

- сведения об организации прохождения практики;
- сведения о работе, выполненной в период прохождения практики;
- календарно-тематическое планирование на период прохождения практики;
- расписание занятий спортивной секции,
- список тренировочной группы.

Содержание дневника по практике должно соответствовать рабочей программе учебной практики.

Материалы выполненных заданий по учебной практике.

Отчет о практике должен включать материалы, собранные во время прохождения практики в соответствии с выданным заданием на практику.

1. Характеристика базы практики.
2. Документация, обеспечивающая учебно-тренировочный процесс (микро-, мезо-, макроцикла).
3. Педагогическая характеристика группы.
4. Конспекты учебно-тренировочных занятий.
5. Характеристика этапов спортивного отбора в избранном виде спорта.
6. Письменные анализы учебно-тренировочных занятий, проведенных сокурсниками.
7. Хронометраж учебно-тренировочного занятия.

8. Протокол оценки уровня физической работоспособности спортсменов тренировочной группы (функциональная проба Руфье).
9. Отчет о проведенных соревнованиях.

Аттестационный лист по практике

В аттестационном листе по практике руководитель практики от профильной организации прохождения практики оценивает уровень освоения профессиональных компетенций при выполнении различных видов работ, предусмотренных рабочей программой практики. Подпись руководителя практики от профильной организации заверяется печатью организации. Аттестационный лист по практике должен быть дополнительно подписан руководителем от Университета.

Презентационный материал

При проведении дифференцированного зачета по практике обучающиеся представляют собранный материал по практике в форме презентации.

Презентационный материал должен включать:

- сведения об организации прохождения практики;
- фотоматериалы о проделанных видах работ;
- результаты и выводы о прохождении практики.

Контрольные вопросы по прохождению производственной практики

Контрольные вопросы необходимы для систематизации и закрепления собранного материала на практике. Грамотные ответы на контрольные вопросы подтверждают освоение обучающимися ПК и ОК и приобретение практического опыта по ПМ.

Перечень контрольных вопросов:

1. Документация, обеспечивающая учебно-тренировочный процесс.
2. Содержание микроцикла тренировок учебно-тренировочной группы в избранном виде спорта (задачи, применяемые средства, объем нагрузок).
3. Содержание мезоцикла тренировок учебно-тренировочной группы в избранном виде спорта (задачи, применяемые средства, объем нагрузок).
4. Содержание годового плана спортивной тренировки (макроцикл) учебно-тренировочной группы в избранном виде спорта (задачи, применяемые средства по видам подготовки, объем и интенсивность нагрузок, организация врачебного и педагогического контроля).
5. Этапы спортивного отбора в избранном виде спорта (цель, содержание).
6. Хронометраж учебно-тренировочного занятия (процедура проведения).
7. Проба Руфье (процедура проведения).

Тестовые задания

ПК.1.1. Определять цели и задачи, планировать учебно-тренировочные занятия.

ПК 1.2. Проводить учебно-тренировочные занятия.

ОК 2 Организовывать собственную деятельность, определять методы решения профессиональных задач, оценивать их эффективность и качество.

ОК 6 Работать в коллективе и команде, взаимодействовать с коллегами и социальными партнерами.

1. Какой порядок выполнения упражнений предусматривает интервальный метод?

- А) выполнение упражнений с произвольными паузами отдыха
- Б) многократное непрерывное выполнение тренировочной работы
- В) выполнение упражнений с регламентированными паузами отдыха
- Г) однократное непрерывное выполнение тренировочной работы

Ответ: А, В

2. При использовании какого метода обеспечивается высокая плотность тренировочного занятия?

- А) группового
- Б) индивидуального
- В) фронтального

Ответ: В

3. Что включает в себя тактическая подготовка спортсмена?

- А) изучение общих положений техники избранного вида спорта
- Б) изучение тактического опыта сильнейших спортсменов
- В) изучение техники сильнейших спортсменов
- Г) освоение умений строить свою тактику в предстоящих соревнованиях

Ответ: Б, Г

ПК 1.3. Руководить соревновательной деятельностью спортсменов;

ПК 1.4. Осуществлять педагогический контроль, оценивать процесс и результаты деятельности спортсменов на учебно-тренировочных занятиях и соревнованиях;

ПК 1.5. Анализировать учебно-тренировочные занятия, процесс и результаты руководства соревновательной деятельностью.

ОК 2 Организовывать собственную деятельность, определять методы решения профессиональных задач, оценивать их эффективность и качество.

ОК 3 Оценивать риски и принимать решения в нестандартных ситуациях.

1. На тренировке спортсменом дистанция 20 км (4 круга по 5 км) пройдена с результатами соответственно 20, 21, 22 и 23 минуты. Какая это нагрузка?

- А) варьирующая
- Б) монотонная
- В) нисходящая
- Г) прогрессивная

Ответ: В

2. На тренировке спортсмен выполнил комплексы, предполагающие последовательное прохождение отрезков возрастающей длины: 400 м + 800 м + 1200 м + 2000 м. Какой вид нагрузки был выполнен спортсменом?

- А) варьирующая
- Б) монотонная
- В) нисходящая
- Г) последовательная
- Е) прогрессивная

Ответ: Е

ПК 1.6. Проводить спортивный отбор и спортивную ориентацию.

ОК 2 Организовывать собственную деятельность, определять методы решения профессиональных задач, оценивать их эффективность и качество.

ОК 4 Осуществлять поиск, анализ и оценку информации, необходимой для постановки и решения профессиональных задач, профессионального и личностного развития.

ОК 5 Использовать информационно-коммуникационные технологии для совершенствования профессиональной деятельности.

ОК 8 Самостоятельно определять задачи профессионального и личностного развития, заниматься самообразованием, осознанно планировать повышение квалификации.

ОК 11 Строить профессиональную деятельность с соблюдением правовых норм, ее регулирующих.

1. Какая основная задача перспективного спортивного отбора?

- А) выявить сильнейшего спортсмена
- Б) выявить наиболее одаренного и перспективного спортсмена
- В) выявить наиболее одаренного спортсмена
- Г) выявить наиболее перспективного спортсмена

Ответ: Б

2. Какое значение имеет рост спортсмена при начальном отборе?

- А) существенное
- Б) не значительное
- В) не имеет смысла отбирать по росту на начальном этапе
- Г) значимость роста зависит от вида спорта

Ответ: Г

3. С какой целью обращают внимание на родителей спортсмена при отборе?

- А) получить психологический портрет будущего спортсмена
- Б) выявить личностные характеристики
- В) выявить физическую подготовку
- Г) выявить возможные пределы роста по морфологическим признакам

Ответ: Г



ПК 1.7. Подбирать, эксплуатировать и готовить к занятиям и соревнованиям спортивное оборудование и инвентарь.



ОК 2 Организовывать собственную деятельность, определять методы решения профессиональных задач, оценивать их эффективность и качество.

ОК 9 Осуществлять профессиональную деятельность в условиях обновления ее целей, содержания и смены технологий.

ОК 10 Осуществлять профилактику травматизма, обеспечивать охрану жизни и здоровья занимающихся.

1. Установите соответствие между спортивной игрой и картинкой, на которой изображен мяч для этой спортивной игры

1	Баскетбол	А	
2	Регби	Б	
3	Футбол	В	

4	Гандбол	Г	
5	Волейбол	Д	

Ответ: 1 – Д, 2 – В, 3 – А, 4 – Г, 5 - Б

2. Установите соответствие между спортивным сооружением и картинкой, на которой оно изображено

1	Спортивная площадка	А	
2	Спортивный зал	Б	
3	Стадион	В	
4	Бассейн	Г	

Ответ: 1 – В, 2 – Г, 3 – А, 4 - Б

ПК 1.8. Оформлять и вести документацию, обеспечивающую учебно-тренировочный процесс и соревновательную деятельность спортсменов.

ОК 2 Организовывать собственную деятельность, определять методы решения профессиональных задач, оценивать их эффективность и качество.





ОК 1 Понимать сущность и социальную значимость своей будущей профессии, проявлять к ней устойчивый интерес.

ОК 7 Ставить цели, мотивировать деятельность занимающихся физической культурой и спортом, организовывать и контролировать их работу с принятием на себя ответственности за качество учебно-тренировочного процесса и организации физкультурно-спортивных мероприятий и занятий.

ОК 10 Осуществлять профилактику травматизма, обеспечивать охрану жизни и здоровья занимающихся.

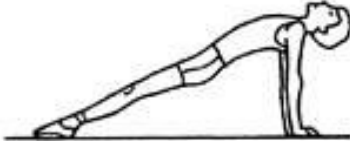
ОК 12 Владеть профессионально значимыми двигательными действиями избранного вида спорта, базовых и новых видов физкультурно-спортивной деятельности.

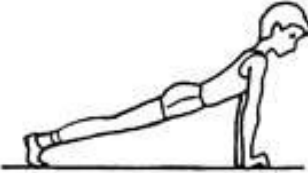
1. Определите название исходных положений, изображенных на картинках.

А		Г	
Б		Д	
В		Е	

Ответ: А – упор лежа сзади на предлечьях

Б – сед на пятках

В – упор лежа

Г – упор лежа сзади

Д – упор присев

Е – сед

2. Задачи физического воспитания принято делить на три группы. Назовите их.

Ответ: образовательные, воспитательные, оздоровительные

6. КРИТЕРИИ ОЦЕНКИ ОСВОЕНИЯ КОМПЕТЕНЦИЙ В ПЕРИОД ПРАКТИКИ

Основой критериев для оценивания сформированности компетенции является демонстрируемый обучаемым уровень самостоятельности в применении полученных в ходе прохождения практики, знаний, умений и навыков.

<i>компетенция не сформирована</i>	<i>пороговый</i>	<i>высокий</i>	<i>повышенный</i>
Компетенция сформирована. Отсутствие самостоятельности практического навыка	Компетенция сформирована. Демонстрируется недостаточный уровень самостоятельности практического навыка	Компетенция сформирована. Демонстрируется достаточный уровень самостоятельности устойчивого практического навыка	Компетенция сформирована. Демонстрируется высокий уровень самостоятельности, высокая адаптивность практического навыка
«Неудовлетворительно»	«Удовлетворительно»	«Хорошо»	«Отлично»

Итогом дифференцированного зачета является пятибалльная шкала оценок.

При оценке обучающихся принимается во внимание своевременность предоставления отчета, его содержание, наличие всех предусмотренных документов и материалов, чистота и качество оформления, грамотность, умение на практике применять теоретические знания, различные формы и методы профессиональной деятельности.

Оценка «5» (отлично) – ставится за работу, которая отвечает всем требованиям и не содержит ошибок. Обучающийся полностью выполнил программу практики, продемонстрировал глубокие теоретические знания, освоенные общие и профессиональные компетенции, практические опыт, умения и навыки. Обучающийся своевременно предоставил руководителю практики в полном объеме заполненные и оформленные документы.

Оценка «4» (хорошо) – ставится за работу, которая отвечает всем требованиям, но имеет незначительные неточности, опiski и грамматические ошибки. Обучающийся выполнил программу практики в полном объеме, продемонстрировал хорошую теоретическую подготовку, освоенные общие и профессиональные компетенции, практические опыт, умения и навыки. Обучающийся своевременно предоставил руководителю практики, заполненные и оформленные документы согласно п.5 в которых имеются незначительные неточности и ошибки.

Оценка «3» (удовлетворительно) – ставится за работу, при выполнении которой нарушены методические требования, отчетная документация оформлена небрежно, имеются грамматические ошибки. Обучающийся продемонстрировал частичное усвоение теоретических знаний, уровень освоения общих и профессиональных компетенций, полученных практического опыта, умений и навыков в рамках профессионального модуля, программа практики частично выполнена. Обучающийся предоставил руководителю несвоевременно и/или небрежно, с ошибками или частично заполненные документы по практике согласно п. 5 выполнены с оценкой не ниже «удовлетворительно».

Оценка «2» (неудовлетворительно) – ставится за невыполнение программы практики, не предоставление или предоставление неотработанных в полном объеме или выполненных неверно, с большим количеством ошибок отчетных документов. Если обучающийся не выполнил программу практики и/или не предоставил в срок отчетную документацию.

Форма задания на производственную практику

Федеральное государственное бюджетное образовательное учреждение
высшего образования
«Набережночелнинский государственный педагогический университет»
Индустриально-педагогический колледж

ЗАДАНИЕ НА ПРОИЗВОДСТВЕННУЮ ПРАКТИКУ

Обучающегося (ФИО) _____ группы _____
На Производственная практика (по профилю специальности ПП.01.02)
По ПМ.01 Организация и проведение учебно-тренировочных занятий и руководство
соревновательной деятельностью спортсменов в избранном виде спорта
Специальность 49.02.01 Физическая культура
Срок прохождения практики с _____ по _____.

Профессиональные компетенции	Задания
ПК 1.1 Определять цели и задачи, планировать учебно-тренировочные занятия	Самостоятельно определить цель и задачи учебно-тренировочных занятий в соответствии с календарным планом. Составить тематический план занятий на период прохождения практики. Составить 3 плана-конспекта последовательных учебно-тренировочных занятий
ПК 1.2 Проводить учебно-тренировочные занятия	Провести не менее девяти учебно-тренировочных занятий по _____
ПК 1.3 Руководить соревновательной деятельностью спортсменов	Принять участие в проведении соревнования в качестве _____
ПК 1.4 Осуществлять педагогический контроль, оценивать процесс и результаты деятельности спортсменов на учебно-тренировочных занятиях и соревнованиях	Проведение врачебно-педагогического контроля методом функциональных проб (проба Руфье). Проведение хронометража контрольного учебно-тренировочного занятия и его анализ.
ПК 1.5 Анализировать учебно-тренировочные занятия, процесс и результаты руководства соревновательной деятельностью	Наблюдение и анализ двух учебно-тренировочных занятий, проведенных сокурсниками. Рефлексия (самоанализ) контрольного учебно-тренировочного занятия
ПК.1.6 Проводить спортивный отбор и спортивную ориентацию	Изучить этапы спортивного отбора в избранном виде спорта
ПК 1.7 Подбирать, эксплуатировать и готовить к занятиям и соревнованиям спортивное оборудование и инвентарь	Осуществлять подбор, эксплуатацию и подготовку спортивного оборудования и инвентаря, необходимого для проведения занятий

ПК 1.8 Оформлять и вести документацию, обеспечивающую учебно-тренировочный процесс и соревновательную деятельность спортсменов	Оформить в соответствии с требованиями планы-конспекты учебно-тренировочных занятий; документации; обеспечивающей учебно-тренировочный процесс, положения о проведении соревнований/конкурса по избранному виду спорта. Составить отчет о проведении соревнования.
--	--

Руководитель практики от Университета _____
(подпись, Ф.И.О.)

Согласовано
Руководитель практики от организации _____
(должность, подпись, Ф.И.О.) МП

Дата выдачи задания «__» _____ 20__ г.

Ознакомлен _____
(подпись, ФИО обучающегося)

Приложение 2

Фрма аттестационного листа

Федеральное государственное бюджетное образовательное учреждение
высшего образования
«Набережночелнинский государственный педагогический университет»

Индустриально-педагогический колледж

АТТЕСТАЦИОННЫЙ ЛИСТ

ПРОИЗВОДСТВЕННОЙ ПРАКТИКИ (ПО ПРОФИЛЮ СПЕЦИАЛЬНОСТИ)

по профессиональному модулю
ПМ.01 Организация и проведение учебно-тренировочных занятий и руководство
соревновательной деятельностью спортсменов в избранном виде спорта

фамилия, имя, отчество обучающегося (полностью)

курс _____ группа № _____

Специальность 49.02.01 Физическая культура

Место проведения практики _____
наименование организации

Сроки проведения практики с _____ 20__ г. по _____ 20__ г.

Заключение об освоении профессиональных компетенций

п/п	Код компетенции	Формулировка компетенции	Критерии оценки освоения компетенций			
			Отлично	Хорошо	Удовлетворительно	Неудовлетворительно

1	ПК 1.1	Определять цели и задачи, планировать учебно-тренировочные занятия				
2	ПК 1.2	Проводить учебно-тренировочные занятия				
3	ПК 1.3	Руководить соревновательной деятельностью спортсменов				
4	ПК 1.4	Осуществлять педагогический контроль, оценивать процесс и результаты деятельности спортсменов на учебно-тренировочных занятиях и соревнованиях				
5	ПК 1.5	Анализировать учебно-тренировочные занятия, процесс и результаты руководства соревновательной деятельностью				
6	ПК 1.6	Проводить спортивный отбор и спортивную ориентацию				
7	ПК 1.7	Подбирать, эксплуатировать и готовить к занятиям и соревнованиям спортивное оборудование и инвентарь				
8	ПК 1.8	Оформлять и вести документацию, обеспечивающую учебно-тренировочный процесс и соревновательную деятельность спортсменов				

Теоретическая подготовка, умение применять теорию на практике _____
(не удовлетворительно, удовлетворительно, хорошо, отлично)

Соблюдение производственной дисциплины на рабочем месте _____
(да / нет)

Регулярное ведение дневника и выполнение видов работ, предусмотренных программой практики _____
(да / нет)

Качественный уровень и степень подготовленности обучающегося к самостоятельному выполнению профессиональных работ _____
(не удовлетворительно, удовлетворительно, хорошо, отлично)

Профессиональные и личностные качества, которые проявил обучающийся во время практики _____

(добросовестность, инициативность, уравновешенность, умение налаживать контакт, отношение с коллегами и др.)

Обучающийся _____ заслуживает
оценку _____

(неудовлетворительно, удовлетворительно, хорошо, отлично)

Дата « _____ » _____ 20 _____ г.

Руководитель практики
от Университета

Подпись *инициалы, фамилия*

Руководитель практики
от профильной организации

Подпись *инициалы, фамилия*
М.П.

Форма титульного листа отчета обучающегося

Федеральное государственное бюджетное образовательное учреждение
высшего образования
«Набережночелнинский государственный педагогический университет»
Индустриально-педагогический колледж

**ОТЧЕТ О ПРОХОЖДЕНИИ
ПРОИЗВОДСТВЕННОЙ ПРАКТИКИ (ПО ПРОФИЛЮ СПЕЦИАЛЬНОСТИ)**

фамилия, имя, отчество обучающегося (полностью)

Курс _____ Группа _____

Специальность 49.02.01 Физическая культура

Место прохождения практики: _____

наименование предприятия, организации, учреждения

Дата начала практики: _____ г.

Дата окончания практики: _____ г.

Руководитель практики
от Университета

Руководитель практики
от профильной организации

Подпись инициалы, фамилия

Подпись инициалы, фамилия

МП

Набережные Челны, 20__

Форма отчета обучающегося по практике

Отчет обучающегося по
производственной практике (по профилю специальности)

ФИО обучающегося

Обучающегося _____ курса _____ группы

Специальность 49.02.01 Физическая культура

Место прохождения практики: _____

наименование предприятия, организации, учреждения

Дата начала практики: _____ г. Дата окончания практики: _____ г.

В ходе практики познакомился с организационной структурой, историей развития спортивной школы.

Прошел инструктаж по технике безопасности и ознакомился с должностными инструкциями _____ (наименование должности). Основной задачей практической работы стало ознакомление с основными аспектами тренерской работы. Были изучены специализация и перспективы развития спортивной школы; порядок составления установленной отчетности; возможности использования современных информационных технологий в работе, режим работы и спортивная база.

Спортивная база данной организации представлена _____ - _____.

Имеется необходимый спортивный инвентарь _____

Наличие *хорошей* / *недостаточной* материально-технической базы способствует качественной подготовке спортсменов. Количество учащихся в образовательной организации _____ человек.

Воспитанники принимают активное участие в соревнованиях _____.

Выполненные учебные задания:

- ознакомился с задачами и особенностями учебно-воспитательного процесса; _____
- разработал _____
- составил _____
- посетил _____
- провел _____

- проанализировал _____

Основными трудностями при прохождении практики были _____

Руководитель практики от Университета

Руководитель практики от организации

Подпись _____
инициалы, фамилияПодпись _____
инициалы, фамилия

Министерство просвещения образования Российской Федерации
Федеральное государственное бюджетное образовательное учреждение
высшего образования
«Набережночелнинский государственный педагогический университет»
(ФГБОУ ВО «НГПУ»)

Кафедра профессиональных дисциплин

**ФОНД ОЦЕНОЧНЫХ СРЕДСТВ
ПРОИЗВОДСТВЕННОЙ ПРАКТИКИ (ПО ПРОФИЛЮ СПЕЦИАЛЬНОСТИ)
ПМ.02 ОРГАНИЗАЦИЯ ФИЗКУЛЬТУРНО-СПОРТИВНОЙ ДЕЯТЕЛЬНОСТИ
РАЗЛИЧНЫХ ВОЗРАСТНЫХ ГРУПП НАСЕЛЕНИЯ**

Специальность 49.02.01 Физическая культура

Квалификация углубленной подготовки
Педагог по физической культуре и спорту

Форма обучения

очная

Набережные Челны, 2023

Фонд оценочных средств предназначен для контроля умений, навыков и уровня освоения компетенций обучающихся производственной практики (по профилю специальности) по ПМ.02 Организация физкультурно-спортивной деятельности различных возрастных групп населения

Составитель: Школьникова Л.Е., преподаватель

1. ПАСПОРТ ФОНДА ОЦЕНОЧНЫХ СРЕДСТВ

Общие положения

Результатом освоения производственной практики (по профилю специальности) (далее – производственная практика) является готовность обучающегося к выполнению вида профессиональной деятельности Организация физкультурно-спортивной деятельности различных возрастных групп населения и составляющих его профессиональных компетенций, а также общие компетенции, формирующиеся в процессе освоения ППСЗ в целом.

Формой промежуточной аттестации по производственной практике является дифференцированный зачет.

Область применения

Фонд оценочных средств предназначен для оценки результатов прохождения производственной практики основной профессиональной образовательной программы по специальности СПО 49.02.01 Физическая культура.

2. РЕЗУЛЬТАТЫ ОСВОЕНИЯ ПРАКТИКИ, ПОДЛЕЖАЩИЕ ПРОВЕРКЕ

2.1. Профессиональные компетенции, подлежащие проверке при выполнении задания

В результате контроля и оценки по производственной практике осуществляется комплексная проверка следующих профессиональных компетенций:

Таблица 1

Код	Наименование компетенции
ПК 2.1	Определять цели, задачи и планировать физкультурно-спортивные мероприятия и занятия с различными возрастными группами населения.
ПК 2.2	Мотивировать население различных возрастных групп к участию в физкультурно-спортивной деятельности.
ПК 2.3	Организовывать и проводить физкультурно-спортивные мероприятия и занятия.
ПК 2.4	Осуществлять педагогический контроль в процессе проведения физкультурно-спортивных мероприятий и занятий.
ПК 2.5	Организовывать обустройство и эксплуатацию спортивных сооружений и мест занятий физической культурой и спортом.
ПК 2.6	Оформлять документацию (учебную, учетную, отчетную, сметно-финансовую), обеспечивающую организацию и проведение физкультурно-спортивных мероприятий и занятий и функционирование спортивных сооружений и мест занятий физической культурой и спортом.

2.2. Общие компетенции

В результате контроля и оценки по производственной практике осуществляется комплексная проверка следующих общих компетенций

Таблица 2

Код	Наименование компетенции
ОК 1	Понимать сущность и социальную значимость своей будущей профессии, проявлять к ней устойчивый интерес.
ОК 2	Организовывать собственную деятельность, определять методы

	решения профессиональных задач, оценивать их эффективность и качество.
ОК 3	Оценивать риски и принимать решения в нестандартных ситуациях.
ОК 4	Осуществлять поиск, анализ и оценку информации, необходимой для постановки и решения профессиональных задач, профессионального и личностного развития.
ОК 5	Использовать информационно-коммуникационные технологии для совершенствования профессиональной деятельности.
ОК 6	Работать в коллективе и команде, взаимодействовать с коллегами и социальными партнерами.
ОК 7	Ставить цели, мотивировать деятельность занимающихся физической культурой и спортом, организовывать и контролировать их работу с принятием на себя ответственности за качество учебно-тренировочного процесса и организации физкультурно-спортивных мероприятий и занятий.
ОК 8	Самостоятельно определять задачи профессионального и личностного развития, заниматься самообразованием, осознанно планировать повышение квалификации.
ОК 9	Осуществлять профессиональную деятельность в условиях обновления ее целей, содержания и смены технологий.
ОК 10	Осуществлять профилактику травматизма, обеспечивать охрану жизни и здоровья занимающихся.

2.3. Личностные результаты реализации программы воспитания

ЛРВ 13 Готовность обучающегося соответствовать ожиданиям работодателей: ответственный сотрудник, дисциплинированный, трудолюбивый, нацеленный на достижение поставленных задач, эффективно взаимодействующий с членами команды, сотрудничающий с другими людьми.

ЛРВ 14 Демонстрация обучающимся навыка анализа и интерпретации информации, полученной из различных источников, способность строить логические умозаключения на основании поступившей информации и данных.

ЛРВ 15 Способный генерировать новые идеи и перестраивать сложившиеся способы решения профессиональных задач, выдвигать альтернативные варианты действий.

ЛРВ 16 Самостоятельный и ответственный в принятии решений во всех сферах своей деятельности; готовый к профессиональной конкуренции и конструктивной реакции на критику.

ЛРВ 17 Сохраняющий психологическую устойчивость в ситуативно сложных или стремительно меняющихся ситуациях.

ЛРВ 18 Развивающий творческие способности, способный креативно мыслить.

ФОС позволяет оценить приобретенные на практике

практический опыт:

- анализа планов и процесса проведения физкультурно-оздоровительных и спортивно-массовых занятий с различными возрастными группами, разработки предложений по их совершенствованию;

- определения цели и задач, планирования, проведения, анализа и оценки физкультурно-спортивных занятий с различными возрастными группами населения;

- наблюдения, анализа и самоанализа физкультурно-спортивных мероприятий и занятий с различными возрастными группами населения, обсуждения отдельных занятий в диалоге с сокурсниками, руководителем педагогической практики, преподавателями, тренерами, разработки предложений по их совершенствованию и коррекции;

- ведения документации, обеспечивающей организацию и проведение физкультурно-спортивных мероприятий и занятий и эффективную работу мест занятий физической культурой и спортом и спортивных сооружений;

умения:

- использовать различные методы и формы организации физкультурно-спортивных мероприятий и занятий, строить их с учетом возраста, пола, морфо-функциональных и индивидуально-психологических особенностей занимающихся, уровня их физической и технической подготовленности;

- комплектовать состав группы, секции, клубного или другого объединения занимающихся;

- планировать, проводить и анализировать физкультурно-спортивные занятия и мероприятия на базе изученных видов физкультурно-спортивной деятельности (не менее 12 видов);

- подбирать оборудование и инвентарь для занятий с учетом их целей и задач, возрастных и индивидуальных особенностей занимающихся;

- организовывать, проводить соревнования различного уровня и осуществлять судейство; применять приемы страховки и самостраховки при выполнении двигательных действий изученных видов физкультурно-спортивной деятельности;

- осуществлять педагогический контроль в процессе проведения физкультурно-спортивных мероприятий и занятий;

- на основе медицинских заключений и под руководством врача разрабатывать комплексы и проводить индивидуальные и групповые занятия лечебной физической культурой;

- использовать основные приемы массажа и самомассажа.

3. ФОРМЫ КОНТРОЛЯ И ОЦЕНКИ РЕЗУЛЬТАТОВ ПРОХОЖДЕНИЯ ПРАКТИКИ

В соответствии с учебным планом практики предусматривается текущий контроль успеваемости и промежуточная аттестация.

3.1 Формы текущего контроля успеваемости

Текущий контроль успеваемости прохождения производственной практики в соответствии с рабочей программой и тематическим планом практики происходит при использовании следующих обязательных форм контроля:

- ежедневный контроль посещаемости практики (с отметкой в дневнике практики);

- наблюдение за выполнением видов работ на практике;

- контроль качества выполнения видов работ на практике;

- контроль за ведением дневника практики;

- контроль сбора материала для отчета по практике в соответствии с заданием на практику.

3.2 Форма промежуточной аттестации

Промежуточная аттестация по производственной практике – дифференцированный зачет.

Обучающиеся допускаются к сдаче дифференцированного зачета при условии выполнения всех видов работ на практике, предусмотренных рабочей программой и тематическим планом, и своевременном предоставлении следующих документов:

- положительного аттестационного листа по практике руководителей практики от профильной организации прохождения практики и Университета об уровне освоения профессиональных компетенций;

- дневника практики;

- отчета о практике в соответствии с заданием на практику.

Защита отчета проходит в форме защиты отчета по практике с иллюстрацией материала (презентации) и ответов на контрольные вопросы.

3.3. Основные показатели оценки результатов

Перечень основных показателей оценки результатов, элементов практического опыта и умений, подлежащих текущему контролю успеваемости и промежуточной аттестации.

4. СИСТЕМА ОЦЕНИВАНИЯ КАЧЕСТВА ПРОХОЖДЕНИЯ ПРАКТИКИ ПРИ ПРОМЕЖУТОЧНОЙ АТТЕСТАЦИИ

Оценка качества прохождения практики происходит по следующим показателям:

- соответствие содержания отчета по практике заданию на практику;
- наличие презентационного материала, в полной степени иллюстрирующего отчет по практике (если требуется);
- оформления дневника практики (вместе с приложениями) в соответствии с требованиями;
- оценка в аттестационном листе уровня освоения профессиональных компетенций при выполнении работ на практике;
- количество и полнота правильных устных ответов на контрольные вопросы во время промежуточной аттестации.

Оценка за дифференцированный зачет по практике определяется как средний балл за представленные материалы с практики и ответы на контрольные вопросы. Оценка выставляется по 5-ти балльной шкале.

5. ТРЕБОВАНИЯ К ПРЕДОСТАВЛЕНИЮ МАТЕРИАЛОВ О РЕЗУЛЬТАТАХ ПРОХОЖДЕНИЯ ПРАКТИКИ

Дневник практики

Дневник практики оформляется в соответствии с принятым шаблоном и заверяется руководителем практики от организации прохождения практики и от образовательной организации.

Содержание дневника практики:

- сведения об организации прохождения практики;
- сведения о работе, выполненной в период прохождения практики;
- календарно-тематическое планирование на период практики;
- расписание уроков физической культуры.

Материалы выполненных заданий по производственной практике.

Отчет о практике должен включать материалы, собранные во время прохождения практики в соответствии с выданным заданием на практику.

1. Знакомство со школой (характеристика).
2. План-конспекты (технологические карты) уроков по физической культуре.
3. Педагогический анализ уроков, проведенных одноклассниками или учителем.
4. Характеристика видов педагогического контроля на уроках физической культуры
5. Сценарий спортивного праздника для обучающихся младшего школьного возраста.
6. Анализ форм внеурочной деятельности по физической культуре.
7. Правила пользования крытым спортивным сооружением.
8. Агитационные материалы, способствующие привлечению населения к занятиям физическими упражнениями.

Аттестационный лист по практике

В аттестационном листе по практике руководитель практики от профильной организации прохождения практики оценивает уровень освоения профессиональных компетенций при выполнении различных видов работ, предусмотренных рабочей программой практики. Подпись руководителя практики от профильной организации заверяется печатью организации. Аттестационный лист по практике должен быть дополнительно подписан руководителем от Университета.

Презентационный материал

При проведении дифференцированного зачета по практике обучающиеся представляют собранный материал по практике в форме презентации.

Презентационный материал должен включать:

- сведения об организации прохождения практики;
- фотоматериалы о проделанных видах работ;
- результаты и выводы о прохождении практики.

Контрольные вопросы по прохождению производственной практики

Контрольные вопросы необходимы для систематизации и закрепления собранного материала на практике. Грамотные ответы на контрольные вопросы подтверждают освоение обучающимися ПК и ОК и приобретение практического опыта по ПМ.

Перечень контрольных вопросов:

1. Структура урока физической культуры.
2. Части урока (подготовительная, основная, заключительная), их назначение и содержание.
3. Структура анализа урока по физической культуре.
4. Виды педагогического контроля на уроках физической культуры (характеристика, назначение).
5. Формы внеурочной деятельности по физической культуре (характеристика).
6. Структура сценария спортивного праздника по физической культуре.

Тестовые задания

ПК 2.1. Определять цели, задачи и планировать физкультурно-спортивные мероприятия и занятия с различными возрастными группами населения.

ОК 1. Понимать сущность и социальную значимость своей будущей профессии, проявлять к ней устойчивый интерес.

ОК 8. Самостоятельно определять задачи профессионального и личностного развития, заниматься самообразованием, осознанно планировать повышение квалификации.

1. Соотнесите тип урока физической культуры ФГОС и его предназначение

1	уроки образовательно-познавательной направленностью	с	А	Эти уроки используются по преимуществу для обучения практическому материалу, который содержится в разделе «Физическое совершенствование» (гимнастика с основами акробатики, легкая атлетика и др.). На этих же уроках учащиеся осваивают и учебные знания, но только те, которые касаются предмета обучения (например, названия упражнений, описание техники их выполнения и т. п.).
2	уроки образовательно-обучающей направленностью	с	Б	Такие уроки используются для развития физических качеств и проводятся в рамках целенаправленной физической подготовки.

3	уроки образовательно-тренировочной направленностью	с	В	Данные уроки дают учащимся необходимые знания, знакомят со способами и правилами организации самостоятельных занятий, обучают навыкам и умениям по их планированию, проведению и контролю. Важной особенностью этих уроков является то, что учащиеся активно используют учебники по физической культуре, различные дидактические материалы (например, карточки) и методические разработки учителя.
----------	--	----------	----------	--

Ответ: 1 – В, 2 – А, 3 - Б

2. Соотнесите формы внеурочной деятельности по физической культуре с их характеристикой.

1	День здоровья	А	Создаются для обучающихся основной медицинской группы и желающих заняться каким-нибудь видом спорта.
2	Спортивные секции	Б	Это массовые зрелищные мероприятия. Способствуют формированию интереса и потребности к занятиям физическими упражнениями, демонстрации достижений и пропаганде физической культуры.
3	Самостоятельные занятия физическими упражнениями	В	Проводятся один раз в месяц. Организуются одновременно для всех классов или отдельно для первой, второй, третьей ступени школы. В эти дни проводятся подвижные или спортивные игры на местности, спортивные соревнования.
4	Спортивно-физкультурные праздники	Г	Форма организации занятий физическими упражнениями без контроля педагога. Необходимы для сохранения хорошего здоровья, поддержание высокого уровня физической и интеллектуальной работоспособности.

Ответ: 1 – В, 2 – А, 3 – Г, 4 – Б

3. Объедините в группы перечисленные формы занятий физическими упражнениями

- | | | | |
|----------|--|----------|-----------------------------------|
| 1 | Формы занятий физическими упражнениями в режиме учебного дня | А | спортивные секции по видам спорта |
| 2 | Формы внеурочной деятельности по физической культуре | Б | урок физической культуры |
| | | В | спортивные праздники |
| | | Г | утренняя гимнастика |
| | | Д | школьные соревнования |
| | | Е | физкультминутки |
| | | Ж | дни здоровья |
| | | З | физкультпаузы |
| | | И | туристские походы и слеты |
| | | К | подвижные перемены |

Ответ: 1 – Б, Г, Е, З, К; 2 – А, В, Д, Ж, И

ПК 2.2. Мотивировать население различных возрастных групп к участию в физкультурно-спортивной деятельности.

ОК 7. Ставить цели, мотивировать деятельность занимающихся физической культурой и спортом, организовывать и контролировать их работу с принятием на себя ответственности за качество учебно-тренировочного процесса и организации физкультурно-спортивных мероприятий и занятий.

1. Печатные, аудиовизуальные и иные материалы, предназначенные для массового распространения с целью привлечения населения к занятиям физкультурно-спортивной деятельностью называются.....

Ответ: агитационные материалы

ПК 2.3. Организовывать и проводить физкультурно-спортивные мероприятия и занятия.

ОК 2. Организовывать собственную деятельность, определять методы решения профессиональных задач, оценивать их эффективность и качество.

ОК 3. Оценивать риски и принимать решения в нестандартных ситуациях.

ОК 6. Работать в коллективе и команде, взаимодействовать с коллегами и социальными партнерами.

ОК 9. Осуществлять профессиональную деятельность в условиях обновления ее целей, содержания и смены технологий.

1. Соотнесите формы организации деятельности учащихся на занятиях физической культурой с их характеристикой

1	фронтальная	А	выполнение упражнений отдельными учащимися по заданиям
2	групповая	Б	учащиеся выполняют одно и то же упражнение
3	индивидуальная	В	учащиеся делятся на несколько отделений, работают по заданию самостоятельно, выполняя различные упражнения

Ответ: 1 – Б, 2 – В, 3 – А

2. Определите какая форма организации деятельности учащихся на занятиях физической культурой используется при выполнении описанных заданий

1	Идет занятие по гимнастике. Занимающиеся расположенные в три шеренги, девушки на одной половине спортивного зала, юноши – на другой. Девушки выполняют упражнения на развитие гибкости, юноши – силовые упражнения.	А	фронтальная
2	Учащиеся на занятии по лыжной подготовке закрепляют технику классических и коньковых ходов. Каждому обучающемуся дано задание на закрепление техники «западающего» технического элемента.	Б	групповая
3	Учащиеся выполняют общеразвивающие упражнения в движении.	В	индивидуальная

Ответ: 1 – Б, 2 – В, 3 – А

3. Соотнесите картинку с формой организации деятельности учащихся на занятиях физической культурой

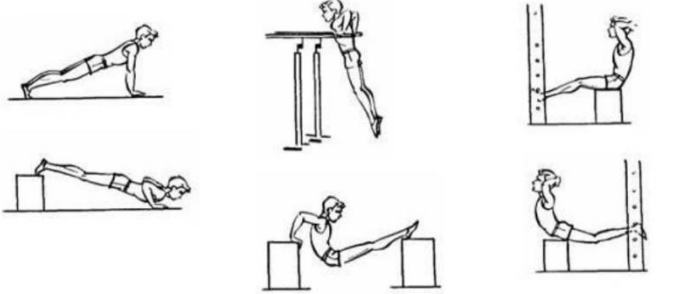
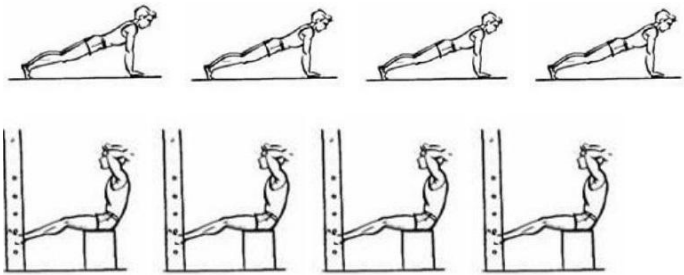
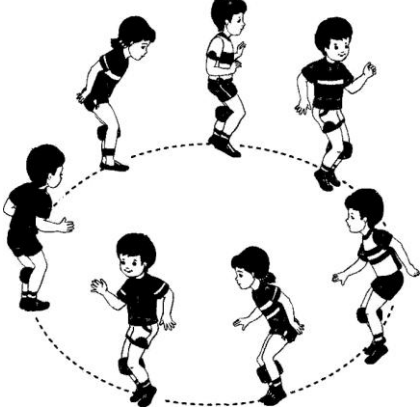
1		А	фронтальная
2		Б	групповая
3		В	индивидуальная

Ответ: 1 – В, 2 –Б, 3 - А

ПК 2.4. Осуществлять педагогический контроль в процессе проведения физкультурно-спортивных мероприятий и занятий.

ОК 2. Организовывать собственную деятельность, определять методы решения профессиональных задач, оценивать их эффективность и качество.

1. Соотнесите методы контроля в физическом воспитании и их характеристики.

1	Хронометраж	А	дает наиболее богатую и ценную информацию о деятельности педагога и занимающихся, направленной на решение намеченных задач
2	Пульсометрия	Б	позволяет получить информацию о состоянии занимающихся на основании их собственных показателей о самочувствии до, во время и после занятий (о болях в мышцах и прочее), об их стремлениях и желаниях.
3	Педагогическое наблюдение	В	проводится с целью выявления и оценки затрат времени на различные виды деятельности

			занимающихся и определения плотности урока, как одного из показателей его эффективности
4	Опрос	Г	позволяет определить величину физической нагрузки и ее динамику во время занятий физическими упражнениями
5	Тестирование	Д	позволяет получить объективные данные о степени тренированности и уровне физической подготовленности занимающихся

Ответ: 1 – В, 2 – Г, 3 – А, 4 – Б, 5 – Д

2. Какие затраты времени на уроке физической культуре относятся к объективно оправданным?

- а) указания учителя
- б) разговор по телефону во время урока
- в) простои в занятиях, вызванные нарушением дисциплины
- г) строевые упражнения
- д) необходимый отдых
- е) опоздание на урок
- ж) анализ действия учащихся (например, в какой-то игровой ситуации)

Ответ: А, Г, Д, Ж

3. Какие затраты времени на уроке физической культуре относятся к неоправданным?

- а) подготовка инвентаря во время урока
- б) объяснение
- в) демонстрация двигательного действия учителем
- г) исправление ошибок
- д) ранее завершение урока
- е) выполнение обучающимися упражнений
- ж) позднее начало урока
- з) простои в занятиях, вызванные поломкой инвентаря

Ответ: А, Д, Ж, З

ПК 2.5. Организовывать обустройство и эксплуатацию спортивных сооружений и мест занятий физической культурой и спортом.

ОК 2. Организовывать собственную деятельность, определять методы решения профессиональных задач, оценивать их эффективность и качество.

ОК 10. Осуществлять профилактику травматизма, обеспечивать охрану жизни и здоровья занимающихся.

1. Размеры волейбольной площадки?

Запишите ответ _____

Ответ: 18x9 м

2. Размеры баскетбольной площадки?

Запишите ответ _____

Ответ: 28x15 м

3. На рисунке представлена схема волейбольной площадки. Укажите названия линий, обозначенных цифрами 1, 2, 3, 4.

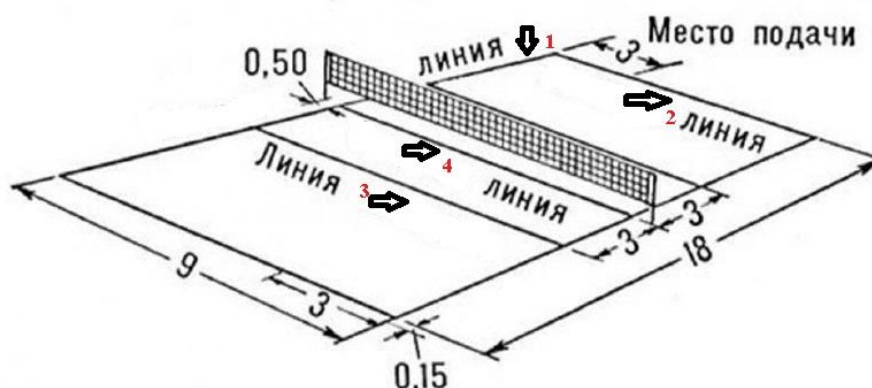

Ответ: 1 – боковая линия; 2- лицевая линия; 3 – средняя линия; 4 – линия нападения

4. На рисунке представлена схема волейбольной площадки. Укажите названия зон, обозначенных цифрами 1, 2, 3.

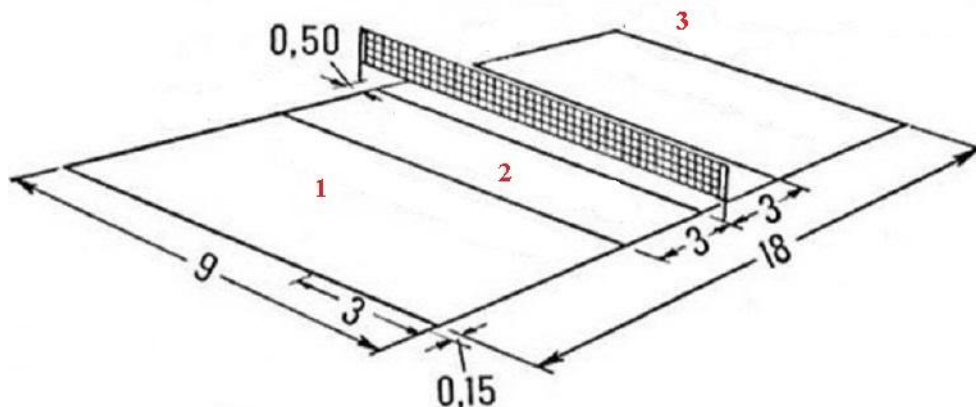

Ответ: 1 – зона защиты; 2 – зона нападения; 3 – зона подачи

ПК 2.6. Оформлять документацию (учебную, учетную, отчетную, сметно-финансовую), обеспечивающую организацию и проведение физкультурно-спортивных мероприятий и занятий и функционирование спортивных сооружений и мест занятий физической культурой и спортом.

ОК 2. Организовывать собственную деятельность, определять методы решения профессиональных задач, оценивать их эффективность и качество.

ОК 4. Осуществлять поиск, анализ и оценку информации, необходимой для постановки и решения профессиональных задач, профессионального и личностного развития.

ОК 5. Использовать информационно-коммуникационные технологии для совершенствования профессиональной деятельности.

1. Укажите последовательность разделов в сценарии спортивного праздника.

- а) участники и условия участия
- б) организация и руководство
- в) цель и задачи
- г) программа
- д) награждение
- е) место и время
- ж) определение победителей

Ответ: В, Е, Б, А, Г, Ж, Д

2. На картинке представлен шаблон технологической карты урока физической культуры. Какая позиция отсутствует в шаблоне? Запишите ответ _____

Технологическая карта урока физической культуры

1. Предмет: _____ Класс: _____ Учебник (УМК): _____
 2. Тема урока: _____
 3. Тип урока: _____
 4. Цели урока как планируемые результаты обучения, планируемый уровень достижения целей образовательные _____
- Оздоровительные _____
- Воспитательные _____

Вид планируемых учебных действий	Учебные действия	Планируемый уровень достижения результатов обучения
Предметные		
Метапредметные		
Личностные		

Характеристика этапов урока

Этап урока	Врем я, мин	Задача	Содержание учебного материала	Методы и приемы работы	Форма организации	Деятельность учителя	Деятельность учеников

Ответ: инвентарь и оборудование

6. КРИТЕРИИ ОЦЕНКИ ОСВОЕНИЯ КОМПЕТЕНЦИЙ В ПЕРИОД ПРАКТИКИ

Основной критериев для оценивания сформированности компетенции является демонстрируемый обучаемым уровень самостоятельности в применении полученных в ходе прохождения практики, знаний, умений и навыков.

<i>компетенция не сформирована</i>	<i>пороговый</i>	<i>высокий</i>	<i>повышенный</i>
Компетенция сформирована. Отсутствие самостоятельности практического навыка	Компетенция сформирована. Демонстрируется недостаточный уровень самостоятельности практического навыка	Компетенция сформирована. Демонстрирует ся достаточный уровень самостоятельности устойчивого практического навыка	Компетенция сформирована. Демонстрируется высокий уровень самостоятельности , высокая адаптивность практического навыка
«Неудовлетворительно»	«Удовлетворительно»	«Хорошо»	«Отлично»

Итогом дифференцированного зачета является пятибалльная шкала оценок.

При оценке обучающихся принимается во внимание своевременность предоставления отчета, его содержание, наличие всех предусмотренных документов и материалов, чистота и качество оформления, грамотность, умение на практике применять теоретические знания, различные формы и методы профессиональной деятельности.

Оценка «5» (отлично) – ставится за работу, которая отвечает всем требованиям и не содержит ошибок. Обучающийся полностью выполнил программу практики, продемонстрировал глубокие теоретические знания, освоенные общие и профессиональные компетенции, практический опыт, умения и навыки. Обучающийся своевременно предоставил руководителю практики в полном объеме заполненные и оформленные документы.

Оценка «4» (хорошо) – ставится за работу, которая отвечает всем требованиям, но имеет незначительные неточности, опiski и грамматические ошибки. Обучающийся выполнил программу практики в полном объеме, продемонстрировал хорошую теоретическую подготовку, освоенные общие и профессиональные компетенции, практический опыт, умения и навыки. Обучающийся своевременно предоставил руководителю практики, заполненные и оформленные документы согласно п.5 в которых имеются незначительные неточности и ошибки.

Оценка «3» (удовлетворительно) – ставится за работу, при выполнении которой нарушены методические требования, отчетная документация оформлена небрежно, имеются грамматические ошибки. Обучающийся продемонстрировал частичное усвоение теоретических знаний, уровень освоения общих и профессиональных компетенций, полученных практического опыта, умений и навыков в рамках профессионального модуля, программа практики частично выполнена. Обучающийся предоставил руководителю несвоевременно и/или небрежно, с ошибками или частично заполненные документы по практике согласно п. 5 выполнены с оценкой не ниже «удовлетворительно».

Оценка «2» (неудовлетворительно) – ставится за невыполнение программы практики, не предоставление или предоставление неотработанных в полном объеме или выполненных неверно, с большим количеством ошибок отчетных документов. Если обучающийся не выполнил программу практики и/или не предоставил в срок отчетную документацию.

Форма задания на производственную практику

Федеральное государственное бюджетное образовательное учреждение
высшего образования
«Набережночелнинский государственный педагогический университет»

Индустриально-педагогический колледж

ЗАДАНИЕ НА ПРОИЗВОДСТВЕННУЮ ПРАКТИКУ

Обучающегося (ФИО) _____ группы _____
На Производственную практику (по профилю специальности ПП.02.01) _____
По ПМ.02 Организация физкультурно-спортивной деятельности различных возрастных групп населения _____
Специальность 49.02.01 Физическая культура _____
Срок прохождения практики с _____ по _____ г.

Профессиональные компетенции	Задания
ПК 2.1. Определять цели, задачи и планировать физкультурно-спортивные мероприятия и занятия с различными возрастными группами населения	Самостоятельно определить цель и задачи учебных занятий в соответствии с календарным планом. Составить тематический план занятий на период прохождения практики. Анализ форм внеурочной деятельности по физической культуре.
ПК 2.2. Мотивировать население различных возрастных групп к участию в физкультурно-спортивной деятельности	Подобрать и составить агитационные материалы для привлечения населения к участию в физкультурно-спортивной деятельности (листочка, плакат и т.д.)
ПК 2.3. Организовывать и проводить физкультурно-спортивные мероприятия и занятия	Разработать сценарий спортивного праздника для детей младшего школьного возраста. Разработать и записать на видео физкультминутку для учащихся младшего школьного возраста
ПК 2.4. Осуществлять педагогический контроль в процессе проведения физкультурно-спортивных мероприятий и занятий	Анализ методов педагогического контроля на уроках физической культуры. Наблюдение и анализ (не менее четырех) учебных занятий по физической культуре.
ПК 2.5. Организовывать обустройство и эксплуатацию спортивных сооружений и мест занятий физической культурой и спортом	Подбирать и использовать спортивное оборудование и инвентарь для организации и проведения занятий физической культурой и спортом. Составить правила пользования крытым спортивным сооружением (игровой спортивный зал/ гимнастический зал, тренажерный зал/ зал хореографии)
ПК 2.6. Оформлять документацию (учебную, учетную, отчетную, сметно-финансовую), обеспечивающую организацию и проведение физкультурно-спортивных	Оформить в соответствии с требованиями технологические карты учебных занятий (начальное, среднее и старшее звено – по 1 тех. карте); сценария спортивного праздника.

мероприятий и занятий и функционирование спортивных сооружений и мест занятий физической культурой и спортом	
--	--

Руководитель практики от Университета _____
(подпись, Ф.И.О.)

Согласовано
Руководитель практики от организации _____
(должность, подпись, Ф.И.О.), МП

Дата выдачи задания «__» _____ 20__ г.

Ознакомлен _____
(подпись, ФИО обучающегося)

Форма аттестационного листа

Федеральное государственное бюджетное образовательное учреждение
высшего образования
«Набережночелнинский государственный педагогический университет»

Индустриально-педагогический колледж

АТТЕСТАЦИОННЫЙ ЛИСТ**ПРОИЗВОДСТВЕННОЙ ПРАКТИКИ (ПО ПРОФИЛЮ СПЕЦИАЛЬНОСТИ)**

по профессиональному модулю

ПМ.02 Организация физкультурно-спортивной деятельности различных возрастных групп населения

_____ фамилия, имя, отчество обучающегося (полностью)

курс _____ группа № _____

Специальность 49.02.01 Физическая культура

Место проведения практики _____
наименование организации

Сроки проведения практики с _____ 20__ г. по _____ 20__ г.

Заключение об освоении профессиональных компетенций

п/п	Код компетенции	Формулировка компетенции	Критерии оценки освоения компетенций			
			Отлично	Хорошо	Удовлетворительно	Неудовлетворительно
1.	ПК 2.1	Определять цели, задачи и планировать физкультурно-спортивные мероприятия и занятия с различными возрастными группами населения				
2.	ПК 2.2	Мотивировать население различных возрастных групп к участию в физкультурно-спортивной деятельности				
3.	ПК 2.3	Организовывать и проводить физкультурно-спортивные мероприятия и занятия				
4.	ПК 2.4	Осуществлять педагогический контроль в процессе проведения физкультурно-спортивных мероприятий и занятий				
5.	ПК 2.5	Организовывать обустройство и эксплуатацию спортивных				

		сооружений и мест занятий физической культурой и спортом				
6.	ПК 2.6	Оформлять документацию (учебную, учетную, отчетную, сметно-финансовую), обеспечивающую организацию и проведение физкультурно-спортивных мероприятий и занятий и функционирование спортивных сооружений и мест занятий физической культурой и спортом				

Теоретическая подготовка, умение применять теорию на практике _____
(неудовлетворительно, удовлетворительно, хорошо, отлично)

Соблюдение производственной дисциплины на рабочем месте _____
(да / нет)

Регулярное ведение дневника и выполнение видов работ, предусмотренных программой практики _____
(да / нет)

Качественный уровень и степень подготовленности обучающегося к самостоятельному выполнению профессиональных работ _____
(Не удовлетворительно, удовлетворительно, хорошо, отлично)

Профессиональные и личностные качества, которые проявил обучающийся во время практики _____

(добросовестность, инициативность, уравновешенность, умение налаживать контакт, отношение с коллегами и др.)

Обучающийся _____ заслуживает

оценку _____
(неудовлетворительно, удовлетворительно, хорошо, отлично)

Дата « _____ » _____ 20 _____ г.

Руководитель практики

от Университета

подпись *инициалы, фамилия*

Руководитель практики

от профильной организации

подпись *инициалы, фамилия*

М.П.

Форма титульного листа отчета обучающегося

Федеральное государственное бюджетное образовательное учреждение
высшего образования
«Набережночелнинский государственный педагогический университет»
Индустриально-педагогический колледж

**ОТЧЕТ О ПРОХОЖДЕНИИ ПРОИЗВОДСТВЕННОЙ ПРАКТИКИ
(ПО ПРОФИЛЮ СПЕЦИЛЬНОСТИ)**

фамилия, имя, отчество обучающегося (полностью)

Курс _____ Группа _____

Специальность 49.02.01 Физическая культура

Место прохождения практики: _____

наименование предприятия, организации, учреждения

Дата начала практики: _____ г.

Дата окончания практики: _____ г.

Руководитель практики
от Университета

Руководитель практики
от профильной организации

*Подпись
фамилия*

инициалы,

*Подпись
фамилия*

инициалы,

МП

Набережные Челны, 20_____

Форма отчета обучающегося по практике

**ОТЧЕТ ОБУЧАЮЩЕГОСЯ ПО
ПРОИЗВОДСТВЕННОЙ ПРАКТИКЕ (ПО ПРОФИЛЮ СПЕЦИАЛЬНОСТИ)**

проходившей с _____ по _____
 курс _____ группа _____
 Ф.И.О. обучающегося _____
 место прохождения практики _____
 (указать базу практики, населенный пункт)

- *Краткая характеристика класса (класс, ФИО учителя, количество обучающихся в классе, мальчиков и девочек):*
Взаимоотношения в классе. Общее настроение класса. Особенности коллектива и отдельных детей. Дисциплина. Успеваемость.
Отношение детей к учителю. Отношение учителя к детям. Профессиональные и личностные особенности учителя.

- *Образовательные программы*

- Мною были приобретены следующие профессиональные умения:

- В рамках практики удачными были следующие виды работ:

- В ходе практики я столкнулась(ся) с проблемами:

- Выводы, предложения и рекомендации по организации практики:

Обучающийся _____ / _____
 ФИО подпись

Дата

Руководитель практики
 от Университета _____ ФИО
 подпись

Министерство просвещения Российской Федерации
Федеральное государственное бюджетное образовательное учреждение
высшего образования
«Набережночелнинский государственный педагогический университет»
(ФГБОУ ВО «НГПУ»)

Кафедра профессиональных дисциплин

**ФОНД ОЦЕНОЧНЫХ СРЕДСТВ
ПРОИЗВОДСТВЕННОЙ ПРАКТИКИ (ПО ПРОФИЛЮ СПЕЦИАЛЬНОСТИ)
ПМ.02 ОРГАНИЗАЦИЯ ФИЗКУЛЬТУРНО-СПОРТИВНОЙ ДЕЯТЕЛЬНОСТИ
РАЗЛИЧНЫХ ВОЗРАСТНЫХ ГРУПП НАСЕЛЕНИЯ**

Специальность 49.02.01 Физическая культура

Квалификация углубленной подготовки
Педагог по физической культуре и спорту

Форма обучения

очная

Набережные Челны, 2023

Фонд оценочных средств предназначен для контроля умений, навыков и уровня освоения компетенций обучающихся производственной практики (по профилю специальности) по ПМ.02 Организация физкультурно-спортивной деятельности различных возрастных групп населения

Составитель: Школьникова Л.Е., преподаватель

1. ПАСПОРТ ФОНДА ОЦЕНОЧНЫХ СРЕДСТВ

Общие положения

Результатом освоения производственной практики (по профилю специальности) (далее – производственная практика) является готовность обучающегося к выполнению вида профессиональной деятельности Организация физкультурно-спортивной деятельности различных возрастных групп населения и составляющих его профессиональных компетенций, а также общие компетенции, формирующиеся в процессе освоения ППСЗ в целом.

Формой промежуточной аттестации по производственной практике является дифференцированный зачет.

Область применения

Фонд оценочных средств предназначен для оценки результатов прохождения производственной практики основной профессиональной образовательной программы по специальности СПО 49.02.01 Физическая культура.

2. РЕЗУЛЬТАТЫ ОСВОЕНИЯ ПРАКТИКИ, ПОДЛЕЖАЩИЕ ПРОВЕРКЕ

2.1. Профессиональные компетенции, подлежащие проверке при выполнении задания

В результате контроля и оценки по производственной практике осуществляется комплексная проверка следующих профессиональных компетенций:

Таблица 1

Код	Наименование компетенции
ПК 2.1	Определять цели, задачи и планировать физкультурно-спортивные мероприятия и занятия с различными возрастными группами населения.
ПК 2.2	Мотивировать население различных возрастных групп к участию в физкультурно-спортивной деятельности.
ПК 2.3	Организовывать и проводить физкультурно-спортивные мероприятия и занятия.
ПК 2.4	Осуществлять педагогический контроль в процессе проведения физкультурно-спортивных мероприятий и занятий.
ПК 2.5	Организовывать обустройство и эксплуатацию спортивных сооружений и мест занятий физической культурой и спортом.
ПК 2.6	Оформлять документацию (учебную, учетную, отчетную, сметно-финансовую), обеспечивающую организацию и проведение физкультурно-спортивных мероприятий и занятий и функционирование спортивных сооружений и мест занятий физической культурой и спортом.

2.2. Общие компетенции

В результате контроля и оценки по производственной практике осуществляется комплексная проверка следующих общих компетенций

Таблица 2

Код	Наименование компетенции
ОК 1	Понимать сущность и социальную значимость своей будущей профессии, проявлять к ней устойчивый интерес.
ОК 2	Организовывать собственную деятельность, определять методы

	решения профессиональных задач, оценивать их эффективность и качество.
ОК 3	Оценивать риски и принимать решения в нестандартных ситуациях.
ОК 4	Осуществлять поиск, анализ и оценку информации, необходимой для постановки и решения профессиональных задач, профессионального и личностного развития.
ОК 5	Использовать информационно-коммуникационные технологии для совершенствования профессиональной деятельности.
ОК 6	Работать в коллективе и команде, взаимодействовать с коллегами и социальными партнерами.
ОК 7	Ставить цели, мотивировать деятельность занимающихся физической культурой и спортом, организовывать и контролировать их работу с принятием на себя ответственности за качество учебно-тренировочного процесса и организации физкультурно-спортивных мероприятий и занятий.
ОК 8	Самостоятельно определять задачи профессионального и личностного развития, заниматься самообразованием, осознанно планировать повышение квалификации.
ОК 9	Осуществлять профессиональную деятельность в условиях обновления ее целей, содержания и смены технологий.
ОК 10	Осуществлять профилактику травматизма, обеспечивать охрану жизни и здоровья занимающихся.

ФОС позволяет оценить приобретенные на практике

практический опыт:

- анализа планов и процесса проведения физкультурно-оздоровительных и спортивно-массовых занятий с различными возрастными группами, разработки предложений по их совершенствованию;

- определения цели и задач, планирования, проведения, анализа и оценки физкультурно-спортивных занятий с различными возрастными группами населения;

- наблюдения, анализа и самоанализа физкультурно-спортивных мероприятий и занятий с различными возрастными группами населения, обсуждения отдельных занятий в диалоге с сокурсниками, руководителем педагогической практики, преподавателями, тренерами, разработки предложений по их совершенствованию и коррекции;

- ведения документации, обеспечивающей организацию и проведение физкультурно-спортивных мероприятий и занятий и эффективную работу мест занятий физической культурой и спортом и спортивных сооружений;

умения:

- использовать различные методы и формы организации физкультурно-спортивных мероприятий и занятий, строить их с учетом возраста, пола, морфо-функциональных и индивидуально-психологических особенностей занимающихся, уровня их физической и технической подготовленности;

- комплектовать состав группы, секции, клубного или другого объединения занимающихся;

- планировать, проводить и анализировать физкультурно-спортивные занятия и мероприятия на базе изученных видов физкультурно-спортивной деятельности (не менее 12 видов);

- подбирать оборудование и инвентарь для занятий с учетом их целей и задач, возрастных и индивидуальных особенностей занимающихся;

- организовывать, проводить соревнования различного уровня и осуществлять судейство; применять приемы страховки и самостраховки при выполнении двигательных действий изученных видов физкультурно-спортивной деятельности;

- осуществлять педагогический контроль в процессе проведения физкультурно-спортивных мероприятий и занятий;
- на основе медицинских заключений и под руководством врача разрабатывать комплексы и проводить индивидуальные и групповые занятия лечебной физической культурой;
- использовать основные приемы массажа и самомассажа.

3. ФОРМЫ КОНТРОЛЯ И ОЦЕНКИ РЕЗУЛЬТАТОВ ПРОХОЖДЕНИЯ ПРАКТИКИ

В соответствии с учебным планом практики предусматривается текущий контроль успеваемости и промежуточная аттестация.

3.1 Формы текущего контроля успеваемости

Текущий контроль успеваемости прохождения производственной практики в соответствии с рабочей программой и тематическим планом практики происходит при использовании следующих обязательных форм контроля:

- ежедневный контроль посещаемости практики (с отметкой в дневнике практики);
- наблюдение за выполнением видов работ на практике;
- контроль качества выполнения видов работ на практике;
- контроль за ведением дневника практики;
- контроль сбора материала для отчета по практике в соответствии с заданием на практику.

3.2 Форма промежуточной аттестации

Промежуточная аттестация по производственной практике – дифференцированный зачет.

Обучающиеся допускаются к сдаче дифференцированного зачета при условии выполнения всех видов работ на практике, предусмотренных рабочей программой и тематическим планом, и своевременном предоставлении следующих документов:

- положительного аттестационного листа по практике руководителей практики от профильной организации прохождения практики и Университета об уровне освоения профессиональных компетенций;
- дневника практики;
- отчета о практике в соответствии с заданием на практику.

Защита отчета проходит в форме защиты отчета по практике с иллюстрацией материала (презентации) и ответа на контрольные вопросы.

3.3. Основные показатели оценки результатов

Перечень основных показателей оценки результатов, элементов практического опыта и умений, подлежащих текущему контролю успеваемости и промежуточной аттестации.

4. СИСТЕМА ОЦЕНИВАНИЯ КАЧЕСТВА ПРОХОЖДЕНИЯ ПРАКТИКИ ПРИ ПРОМЕЖУТОЧНОЙ АТТЕСТАЦИИ

Оценка качества прохождения практики происходит по следующим показателям:

- соответствие содержания отчета по практике заданию на практику;
- наличие презентационного материала, в полной степени иллюстрирующего отчет по практике (если требуется);
- оформления дневника практики (вместе с приложениями) в соответствии с требованиями;
- оценка в аттестационном листе уровня освоения профессиональных компетенций при выполнении работ на практике;

- количество и полнота правильных устных ответов на контрольные вопросы во время промежуточной аттестации.

Оценка за дифференцированный зачет по практике определяется как средний балл за представленные материалы с практики и ответы на контрольные вопросы. Оценка выставляется по 5-ти балльной шкале.

5. ТРЕБОВАНИЯ К ПРЕДОСТАВЛЕНИЮ МАТЕРИАЛОВ О РЕЗУЛЬТАТАХ ПРОХОЖДЕНИЯ ПРАКТИКИ

Дневник практики

Дневник практики оформляется в соответствии с принятым шаблоном и заверяется руководителем практики от организации прохождения практики и от образовательной организации.

Содержание дневника практики:

- сведения об организации прохождения практики;
- сведения о работе, выполненной в период прохождения практики;
- календарно-тематическое планирование на период прохождения практики;
- расписание уроков и занятий спортивных секций при школе.

Материалы выполненных заданий по производственной практике.

Отчет о практике должен включать материалы, собранные во время прохождения практики в соответствии с выданным заданием на практику.

1. План-конспекты (технологическая карта) уроков по физической культуре.
2. Педагогический анализ уроков, проведенных одноклассниками.
3. Протокол пульсометрии урока физической культуры и его анализ.
4. Протокол хронометража урока физической культуры и его анализ.
5. Положение и программа соревнования, либо спортивно-массового мероприятия, отчет.
6. Правила пользования открытым спортивным сооружением.
7. Анализ форм и методов агитационной и пропагандистской работы по физической культуре в школе.
8. Анализ документов, регламентирующих деятельность учителя по физической культуре.

Аттестационный лист по практике

В аттестационном листе по практике руководитель практики от профильной организации прохождения практики оценивает уровень освоения профессиональных компетенций при выполнении различных видов работ, предусмотренных рабочей программой практики. Подпись руководителя практики от профильной организации заверяется печатью организации. Аттестационный лист по практике должен быть дополнительно подписан руководителем от Университета.

Презентационный материал

При проведении дифференцированного зачета по практике обучающиеся представляют собранный материал по практике в форме презентации.

Презентационный материал должен включать:

- сведения об организации прохождения практики;
- фотоматериалы о проделанных видах работ;
- результаты и выводы о прохождении практики.

Контрольные вопросы по прохождению производственной практики

Контрольные вопросы необходимы для систематизации и закрепления собранного материала на практике. Грамотные ответы на контрольные вопросы подтверждают освоение обучающимися ПК и ОК и приобретение практического опыта по ПМ.

Перечень контрольных вопросов:

1. Структура и содержание технологической карты урока физической культуры.
2. Пульсометрия урока физической культуры (характеристика, назначение).
3. Хронометраж урока физической культуры (характеристика, назначение).
4. Формы и методы агитационной и пропагандистской работы по физической культуре в школе (характеристика).
5. Документы, регламентирующие деятельность учителя физической культуры (характеристика).
6. Виды и типы уроков по физической культуре.
7. Режимные моменты (характеристика, назначение, содержание, продолжительность).
8. Внеучебная работа по физической культуре в школе.

Тестовые задания

ПК 2.1. Определять цели, задачи и планировать физкультурно-спортивные мероприятия и занятия с различными возрастными группами населения.

ОК 1. Понимать сущность и социальную значимость своей будущей профессии, проявлять к ней устойчивый интерес.

ОК 8. Самостоятельно определять задачи профессионального и личностного развития, заниматься самообразованием, осознанно планировать повышение квалификации.

1. Установите соответствие между возрастными показателями (сенситивными периодами развития) и физическим качеством

1	Сила	А	8-10 лет
2	Быстрота	Б	15-17 лет
3	Гибкость	В	7-10 лет
4	Выносливость	Г	16-17 лет

Ответ: 1-Б, 2-А, 3-В, 4-Г

2. Установите соответствие между физическими качествами и средствами физического воспитания

1	Быстрота	А	Отжимания
2	Гибкость	Б	Бег 30 м
3	Сила	В	Шпагат
4	Ловкость	Г	Бросок мяча

Ответ: 1-Б, 2-В, 3-А, 4-Г

3. Установите соответствие между силовыми способностями и нагрузкой

1	Максимальная сила	А	13-20 повторений
2	Силовая выносливость	Б	7-12 повторений
3	Абсолютная сила	В	1-3 повторения

Ответ: 1-Б, 2-А, 3-В

ПК 2.2. Мотивировать население различных возрастных групп к участию в физкультурно-спортивной деятельности.

ОК 7. Ставить цели, мотивировать деятельность занимающихся физической культурой и спортом, организовывать и контролировать их работу с принятием на себя ответственности за качество учебно-тренировочного процесса и организации физкультурно-спортивных мероприятий и занятий.

1. Какие из перечисленных методов используют в общеобразовательной школе для привлечения занимающихся к занятиям физкультурно-спортивной деятельностью?

А) тематические стенгазеты и стенды

Б) тренинги

В) приглашение родителей на спортивные соревнования и праздники

Г) освещение физкультурной и спортивной работы (спортивных мероприятий)

Ответ: а, в, г

ПК 2.3. Организовывать и проводить физкультурно-спортивные мероприятия и занятия.

ОК 2. Организовывать собственную деятельность, определять методы решения профессиональных задач, оценивать их эффективность и качество.

ОК 3. Оценивать риски и принимать решения в нестандартных ситуациях.

ОК 6. Работать в коллективе и команде, взаимодействовать с коллегами и социальными партнерами.

ОК 9. Осуществлять профессиональную деятельность в условиях обновления ее целей, содержания и смены технологий.

1. Установите соответствие между методами и ведущей деятельностью

1	Соревновательный	А	Команда
2	Игровой	Б	Определение сильнейших
3	Словесный	В	Демонстрация
4	Наглядный	Г	Сюжет

Ответ: 1-Б, 2-А, 3-Г, 4-В

2. Установите соответствие между видами спорта и видами деятельности

1	Футбол	А	Единоборства
2	Борьба	Б	Управление техникой
3	Велоспорт	В	Игровые виды
4	Шашки	Г	Логические

Ответ: 1-В, 2-А, 3-Б, 4-Г

3. Установите соответствие между методами и средствами физического воспитания

1	Непрерывный	А	Рваный бег 5 мин
2	Круговой	Б	Плавание 20 мин
3	Переменный	В	Приседания, отжимание, выпрыгивания – поочередная работа на станциях
4	Сопряженный	Г	Подтягивание с весом

Ответ: 1-Б, 2-В, 3-А, 4-Г

4. Установите соответствие между частями занятия и средствами физического воспитания

1	Подготовительная	А	имитационные упражнения; упражнения на внимание; упражнения на координацию
2	Основная	Б	строевые упражнения; упражнения на внимание; различные виды ходьбы, бега, прыжков; общеразвивающие, подготовительные, подводящие упражнения
3	Заключительная	В	подготовительные, подводящие, специальные по технике и тактике упражнения; подвижные игры

Ответ: 1 - Б, 2 - В, 3 - А

5. Установите соответствие между методами организации занимающихся на уроке и их характеристикой

1	фронтальный	А	предусматривает одновременное выполнение в нескольких группах разных
2	групповой	Б	предусматривает выполнение учащимися индивидуальных заданий самостоятельно
3	индивидуальный	В	предусматривает последовательное выполнение занимающимися серии
4	круговой	Г	предусматривает выполнение всем составом класса одного и того же задания

Ответ: 1 - Г, 2 - А, 3 - Б, 4 - В

ПК 2.4. Осуществлять педагогический контроль в процессе проведения физкультурно-спортивных мероприятий и занятий.

ОК 2. Организовывать собственную деятельность, определять методы решения профессиональных задач, оценивать их эффективность и качество.

1. Установите соответствие между видами педагогического контроля и их направленностью

1	Предварительный контроль	А	определение реакции организма занимающихся на нагрузку после занятия,
2	Оперативный контроль	Б	определение успешности выполнения годового плана-графика учебного
3	Текущий контроль	В	изучение состава занимающихся и определение их готовности к

4	Итоговый контроль	Г	определение срочного тренировочного эффекта в рамках одного занятия с целью
----------	-------------------	----------	---

Ответ: 1 - В, 2 - Г, 3 - А, 4 - Б

2. Установите соответствие между физическими качествами человека и контрольными упражнениями

1	сила	А	наклон вперед
2	скорость	Б	бег «змейкой»
3	выносливость	В	подтягивание на перекладине
4	гибкость	Г	бег 100 м
5	координация	Д	бег 3000 м

Ответ: 1–В; 2–Г; 3–Д; 4–А; 5–Б

3. Самый распространенный тест определения общей выносливости:

- А) бег 100 м
- Б) 20 приседаний за 30 сек
- В) 12-минутный беговой тест К. Купера
- Г) прыжок в длину с места

Ответ: В

4. Выберите тестовые задания для оценки развития силы

- А) подтягивание на перекладине
- Б) стойка в позе Ромберга
- В) сгибание рук в упоре лежа
- Г) приседание на одной ноге («пистолетик»)
- Д) упражнения с обручем
- Е) поднимание туловища из положения лежа на спине в положение сидя

Ответ: А, В, Г, Е

5. Выберите критерии оценки скоростно-силовых способностей и силовой выносливости

- А) километраж
- Б) дальность бросков
- В) количество отжиманий
- Г) пульс
- Д) количество подтягиваний
- Е) дальность прыжков
- Ж) время удержания висов

Ответ: Б, В, Д, Е, Ж

6. Выберите тестовые задания для оценки гибкости

- А) челночный бег
- Б) «мостик»
- В) тест К. Купера
- Г) наклоны
- Д) «шпагат»

Ответ: Б, Г, Д

7. Выберите тестовые задания для оценки координационных способностей

- А) переменный бег
- Б) челночный бег
- В) метание мяча в цель
- Г) пальцевые повороты
- Д) бег «змейкой»

Ответ: Б, В, Д

ПК 2.5. Организовывать обустройство и эксплуатацию спортивных сооружений и мест занятий физической культурой и спортом.

ОК 2. Организовывать собственную деятельность, определять методы решения профессиональных задач, оценивать их эффективность и качество.

ОК 10. Осуществлять профилактику травматизма, обеспечивать охрану жизни и здоровья занимающихся.

1. Перед вами схема площадки. Определите, для какой спортивной игры она предназначена

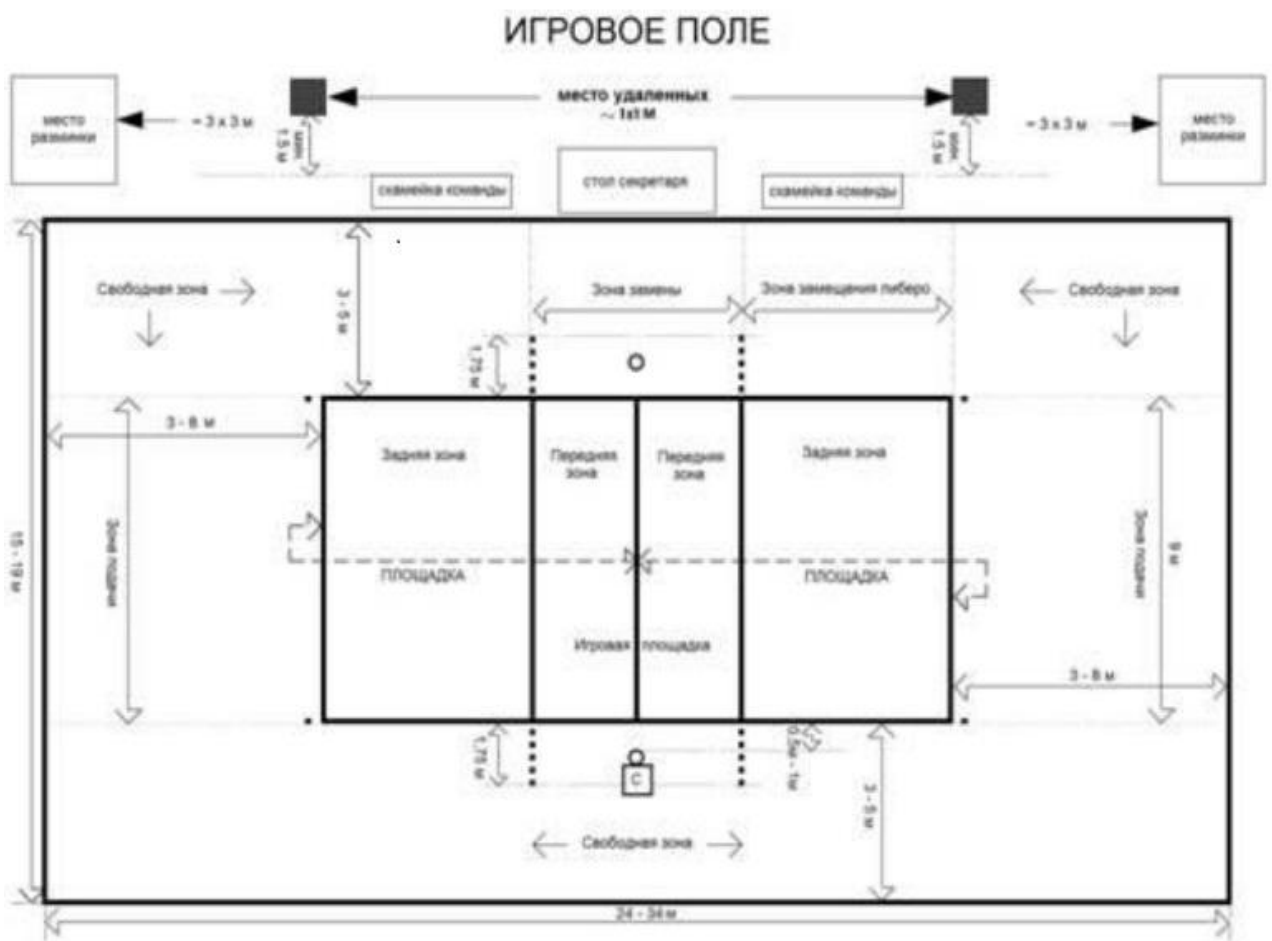

Ответ: волейбол

2. Определите, для какой спортивной игры предназначена площадка, схема которой представлена на рисунке

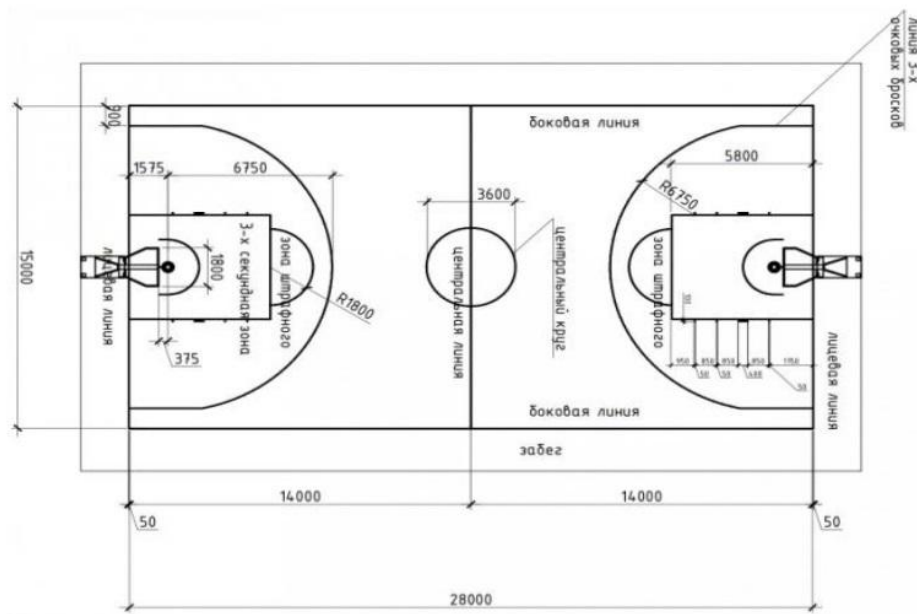

Ответ: баскетбол

3. Цифрами обозначены линии баскетбольной площадки. Установите соответствие между линией и ее названием.

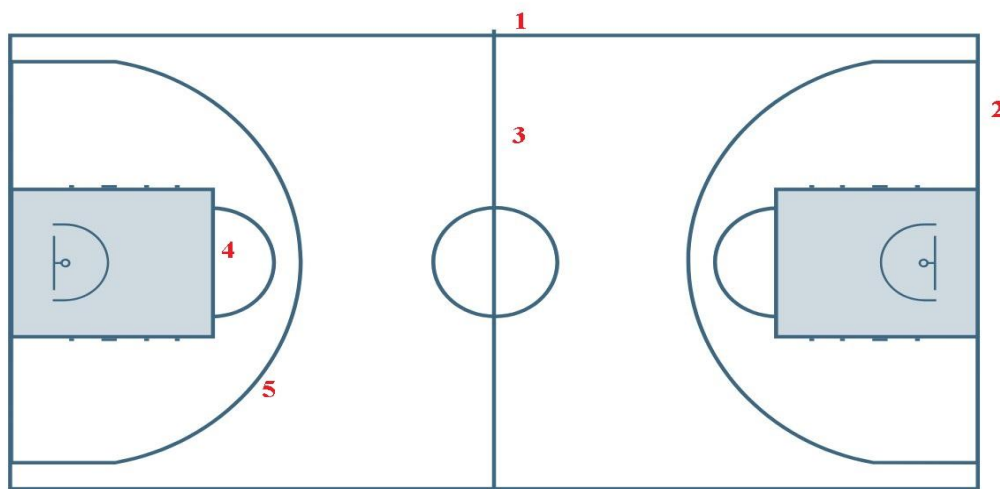

1	Линия, обозначенная цифрой 1	А	Линия штрафного броска
2	Линия, обозначенная цифрой 1	Б	Линия трехочкового броска
3	Линия, обозначенная цифрой 1	В	Боковая линия
4	Линия, обозначенная цифрой 1	Г	Центральная линия
5	Линия, обозначенная цифрой 1	Д	Лицевая линия

Ответ: 1 - В, 2 - Д, 3 - Г, 4 - А, 5 - Б

ПК 2.6. Оформлять документацию (учебную, учетную, отчетную, сметно-финансовую), обеспечивающую организацию и проведение физкультурно-спортивных мероприятий и занятий и функционирование спортивных сооружений и мест занятий физической культурой и спортом.

ОК 2. Организовывать собственную деятельность, определять методы решения профессиональных задач, оценивать их эффективность и качество.

ОК 4. Осуществлять поиск, анализ и оценку информации, необходимой для постановки и решения профессиональных задач, профессионального и личностного развития.

ОК 5. Использовать информационно-коммуникационные технологии для совершенствования профессиональной деятельности.

1. На рисунке представлен протокол документа, который заполняется в процессе проведения занятия по физической культуре для определения его плотности. Назовите метод педагогического контроля.

**ПРОТОКОЛ _____
УРОКА ФИЗИЧЕСКОЙ КУЛЬТУРЫ**

Ф.И.О. проводившего занятие _____

Дата _____ Место проведения _____

Тема урока _____

Задачи урока:

1. _____

2. _____

3. _____

Ф.И. наблюдаемого воспитанника, пол, возраст _____

Хронометраж проводил _____

Части УТЗ	Содержание УТЗ и виды деятельности тренера и воспитанников	Показан ия секундо мера	Виды деятельности				Про стой по вине учит еля
			Обьяс ние и показ	Выпол ние упражне ний	Ожидан ие и отдых	Вспомогат ельные действия	
1	2	3	4	5	6	7	8
Подготовительная часть							
	Итого						
Основная часть							
	Итого						
Заслуживающая часть							
	Итого						
	Всего						

Ответ: хронометраж

2. На рисунке представлен протокол документа, который заполняется в процессе проведения занятия по физической культуре для оценки соответствия нагрузки. Назовите метод педагогического контроля.

Протокол _____

Ф.И.О. проводившего занятие _____
 Дата _____ Место проведения _____
 Класс, количество воспитанников _____
 Тема урока _____
 Задачи урока: _____
 1. _____
 2. _____
 3. _____
 Ф.И. наблюдаемого воспитанника, пол, возраст _____
 Пульсометрию проводил _____

Части урока	Вид деятельности	Время измерения	пульс	
			За 10 сек	За 1 мин.
1	2	3	4	5
	Исходное состояние			
Подготовительная часть				
Основная часть				
Заключительная часть				
	После занятия			

Ответ: пульсометрия

6. КРИТЕРИИ ОЦЕНКИ ОСВОЕНИЯ КОМПЕТЕНЦИЙ В ПЕРИОД ПРАКТИКИ

Основной критериев для оценивания сформированности компетенции является демонстрируемый обучаемым уровень самостоятельности в применении полученных в ходе прохождения практики, знаний, умений и навыков.

<i>компетенция не сформирована</i>	<i>пороговый</i>	<i>высокий</i>	<i>повышенный</i>
Компетенция сформирована. Отсутствие самостоятельности практического навыка	Компетенция сформирована. Демонстрируется недостаточный уровень самостоятельности практического навыка	Компетенция сформирована. Демонстрирует ся достаточный уровень самостоятельно сти	Компетенция сформирована. Демонстрируется высокий уровень самостоятельности , высокая адаптивность

		устойчивого практического навыка	практического навыка
«Неудовлетворительно»	«Удовлетворительно»	«Хорошо»	«Отлично»

Итогом дифференцированного зачета является пятибалльная шкала оценок.

При оценке обучающихся принимается во внимание своевременность предоставления отчета, его содержание, наличие всех предусмотренных документов и материалов, чистота и качество оформления, грамотность, умение на практике применять теоретические знания, различные формы и методы профессиональной деятельности.

Оценка «5» (отлично) – ставится за работу, которая отвечает всем требованиям и не содержит ошибок. Обучающийся полностью выполнил программу практики, продемонстрировал глубокие теоретические знания, освоенные общие и профессиональные компетенции, практические опыт, умения и навыки. Обучающийся своевременно предоставил руководителю практики в полном объеме заполненные и оформленные документы.

Оценка «4» (хорошо) – ставится за работу, которая отвечает всем требованиям, но имеет незначительные неточности, опiski и грамматические ошибки. Обучающийся выполнил программу практики в полном объеме, продемонстрировал хорошую теоретическую подготовку, освоенные общие и профессиональные компетенции, практические опыт, умения и навыки. Обучающийся своевременно предоставил руководителю практики, заполненные и оформленные документы согласно п.5 в которых имеются незначительные неточности и ошибки.

Оценка «3» (удовлетворительно) – ставится за работу, при выполнении которой нарушены методические требования, отчетная документация оформлена небрежно, имеются грамматические ошибки. Обучающийся продемонстрировал частичное усвоение теоретических знаний, уровень освоения общих и профессиональных компетенций, полученных практического опыта, умений и навыков в рамках профессионального модуля, программа практики частично выполнена. Обучающийся предоставил руководителю несвоевременно и/или небрежно, с ошибками или частично заполненные документы по практике согласно п. 5 выполнены с оценкой не ниже «удовлетворительно».

Оценка «2» (неудовлетворительно) – ставится за невыполнение программы практики, не предоставление или предоставление неотработанных в полном объеме или выполненных неверно, с большим количеством ошибок отчетных документов. Если обучающийся не выполнил программу практики и/или не предоставил в срок отчетную документацию.

Форма задания на производственную практику

Федеральное государственное бюджетное образовательное учреждение
высшего образования
«Набережночелнинский государственный педагогический университет»

Индустриально-педагогический колледж

ЗАДАНИЕ НА ПРОИЗВОДСТВЕННУЮ ПРАКТИКУ

Обучающегося (ФИО) _____ группы _____
На Производственную практику (по профилю специальности (ПП.02.02)) _____
По ПМ.02 Организация физкультурно-спортивной деятельности различных возрастных групп населения _____
Специальность 49.02.01 Физическая культура _____
Срок прохождения практики с «__» _____ 20__ г. по «__» _____ 20__ г.

Профессиональные компетенции	Задания
ПК 2.1. Определять цели, задачи и планировать физкультурно-спортивные мероприятия и занятия с различными возрастными группами населения	Самостоятельно определить цель и задачи учебных занятий в соответствии с календарным планом. Составить тематический план занятий на период прохождения практики
ПК 2.2. Мотивировать население различных возрастных групп к участию в физкультурно-спортивной деятельности	Формы и методы агитационной и пропагандистской работы по физической культуре в школе
ПК 2.3. Организовывать и проводить физкультурно-спортивные мероприятия и занятия	Разработать положение о проведении спортивного мероприятия Провести не менее восьми учебных занятий
ПК 2.4. Осуществлять педагогический контроль в процессе проведения физкультурно-спортивных мероприятий и занятий	Проведение пульсометрии и хронометража контрольного учебного занятия и их анализ
ПК 2.5. Организовывать обустройство и эксплуатацию спортивных сооружений и мест занятий физической культурой и спортом	Подбирать и использовать спортивное оборудование и инвентарь для организации и проведения занятий физической культурой и спортом. Составить правила пользования открытым спортивным сооружением (футбольное поле/ спортивная площадка и т.д.)
ПК 2.6. Оформлять документацию (учебную, учетную, отчетную, сметно-финансовую), обеспечивающую организацию и проведение физкультурно-спортивных мероприятий и занятий и функционирование спортивных сооружений и мест занятий физической культурой и спортом	Оформить в соответствии с требованиями технологические карты учебных занятий; положения спортивного мероприятия

Руководитель практики от Университета _____

подпись

Ф.И.О.

Согласовано

Руководитель практики от профильной организации _____

подпись

Ф.И.О. МП

Дата выдачи задания «__» _____ 20__ г.

Ознакомлен _____

(подпись, ФИО обучающегося)

Форма аттестационного листа

Федеральное государственное бюджетное образовательное учреждение
высшего образования
«Набережночелнинский государственный педагогический университет»

Индустриально-педагогический колледж

АТТЕСТАЦИОННЫЙ ЛИСТ**ПРОИЗВОДСТВЕННОЙ ПРАКТИКИ (ПО ПРОФИЛЮ СПЕЦИАЛЬНОСТИ)**

по профессиональному модулю
ПМ. 02 Организация физкультурно-спортивной деятельности различных возрастных
групп населения

_____ фамилия, имя, отчество обучающегося (полностью)

курс _____ группа № _____

Специальность 49.02.01 Физическая культура

Место проведения практики _____
наименование организации

Сроки проведения практики с _____ 20 ____ г. по _____ 20 ____ г.

Заключение об освоении профессиональных компетенций

п/п	Код компетенции	Формулировка компетенции	Критерии оценки освоения компетенций			
			Отлично	Хорошо	Удовлетворительно	Неудовлетворительно
1.	ПК 2.1	Определять цели, задачи и планировать физкультурно-спортивные мероприятия и занятия с различными возрастными группами населения				
2.	ПК 2.2	Мотивировать население различных возрастных групп к участию в физкультурно-спортивной деятельности				
3.	ПК 2.3	Организовывать и проводить физкультурно-спортивные мероприятия и занятия				
4.	ПК 2.4	Осуществлять педагогический контроль в процессе проведения физкультурно-спортивных мероприятий и занятий				
5.	ПК 2.5	Организовывать обустройство и эксплуатацию спортивных				

		сооружений и мест занятий физической культурой и спортом				
6.	ПК 2.6	Оформлять документацию (учебную, учетную, отчетную, сметно-финансовую), обеспечивающую организацию и проведение физкультурно-спортивных мероприятий и занятий и функционирование спортивных сооружений и мест занятий физической культурой и спортом				

Теоретическая подготовка, умение применять теорию на практике _____
(не удовлетворительно, удовлетворительно, хорошо, отлично)

Соблюдение производственной дисциплины на рабочем месте _____
(да / нет)

Регулярное ведение дневника и выполнение видов работ, предусмотренных программой практики _____
(да / нет)

Качественный уровень и степень подготовленности обучающегося к самостоятельному выполнению профессиональных работ _____
(не удовлетворительно, удовлетворительно, хорошо, отлично)

Профессиональные и личностные качества, которые проявил обучающийся во время практики _____

(добросовестность, инициативность, уравновешенность, умение налаживать контакт, отношение с коллегами и др.)

Обучающийся _____ заслуживает
оценку _____
(неудовлетворительно, удовлетворительно, хорошо, отлично)

Дата « _____ » _____ 20 _____ г.

Руководитель практики

от Университета

подпись *инициалы, фамилия*

Руководитель практики

от профильной организации

подпись *инициалы, фамилия*
М.П.

Форма титульного листа отчета обучающегося

Федеральное государственное бюджетное образовательное учреждение
высшего образования
«Набережночелнинский государственный педагогический университет»
Индустриально-педагогический колледж

**ОТЧЕТ О ПРОХОЖДЕНИИ
ПРОИЗВОДСТВЕННОЙ ПРАКТИКИ (ПО ПРОФИЛЮ СПЕЦИАЛЬНОСТИ)**

фамилия, имя, отчество обучающегося (полностью)

Курс _____ Группа _____

Специальность 49.02.01 Физическая культура

Место прохождения практики: _____

наименование предприятия, организации, учреждения

Дата начала практики: _____ г.

Дата окончания практики: _____ г.

Руководитель практики
от Университета

Руководитель практики
от профильной организации

Подпись _____ *инициалы,*
фамилия

Подпись _____ *инициалы,*
фамилия

МП

Набережные Челны, 20 ____

Форма отчета обучающегося по практике

**ОТЧЕТ ОБУЧАЮЩЕГОСЯ ПО
ПРОИЗВОДСТВЕННОЙ ПРАКТИКЕ (ПО ПРОФИЛЮ СПЕЦИАЛЬНОСТИ)**

Проходившей с _____ по _____

Курс _____ группа _____

Ф.И.О. обучающегося _____

место прохождения практики _____
(указать базу практики, населенный пункт)

- Краткая характеристика класса (возраст, ФИО учителя, количество обучающихся в классе, мальчиков и девочек):

Взаимоотношения в классе. Общее настроение класса. Особенности коллектива и отдельных обучающихся. Дисциплина. Успеваемость.

Отношение детей к учителю. Отношение учителя к воспитанникам.

Профессиональные и личностные особенности учителя.

- Образовательные программы

- Мною были приобретены следующие профессиональные умения:

- В рамках практики удачными были следующие виды работ:

- В ходе практики я столкнулась (ся) с проблемами:

- Выводы, предложения и рекомендации по организации практики:

Обучающийся _____ подпись, дата

Руководитель практики

от Университета _____ ФИО

Министерство просвещения Российской Федерации
Федеральное государственное бюджетное образовательное учреждение
высшего образования
«Набережночелнинский государственный педагогический университет»
(ФГБОУ ВО «НГПУ»)

Кафедра профессиональных дисциплин

**ФОНД ОЦЕНОЧНЫХ СРЕДСТВ
ПРОИЗВОДСТВЕННОЙ ПРАКТИКИ (ПО ПРОФИЛЮ СПЕЦИАЛЬНОСТИ)
ПМ.03 МЕТОДИЧЕСКОЕ ОБЕСПЕЧЕНИЕ ОРГАНИЗАЦИИ ФИЗКУЛЬТУРНОЙ И
СПОРТИВНОЙ ДЕЯТЕЛЬНОСТИ**

Специальность 49.02.01 Физическая культура

Квалификация углубленной подготовки
Педагог по физической культуре и спорту

Форма обучения

очная

Набережные Челны, 2023

Фонд оценочных средств предназначен для контроля умений, навыков и уровня освоения компетенций обучающихся производственной практики (по профилю специальности) по ПМ.03 Методическое обеспечение организации физкультурной и спортивной деятельности

Составитель: Школьникова Л.Е., преподаватель

1. ПАСПОРТ ФОНДА ОЦЕНОЧНЫХ СРЕДСТВ

Общие положения

Результатом освоения производственной практики (по профилю специальности) (далее – производственная практика) является готовность обучающегося к выполнению вида профессиональной деятельности Методическое обеспечение организации физкультурной и спортивной деятельности и составляющих его профессиональных компетенций, а также общие компетенции, формирующиеся в процессе освоения ППСЗ в целом.

Формой промежуточной аттестации по производственной практике является дифференцированный зачет.

Область применения

Фонд оценочных средств предназначен для оценки результатов прохождения производственной практики основной профессиональной образовательной программы по специальности СПО 49.02.01 Физическая культура.

2. РЕЗУЛЬТАТЫ ОСВОЕНИЯ ПРАКТИКИ, ПОДЛЕЖАЩИЕ ПРОВЕРКЕ

2.1. Профессиональные компетенции, подлежащие проверке при выполнении задания

В результате контроля и оценки по производственной практике осуществляется комплексная проверка следующих профессиональных компетенций:

Таблица 1

Код	Наименование компетенции
ПК 3.1	Разрабатывать методическое обеспечение организации учебно-тренировочного процесса и руководства соревновательной деятельностью спортсменов в избранном виде спорта.
ПК 3.2.	Разрабатывать методическое обеспечение организации и проведения физкультурно-спортивных занятий с различными возрастными группами населения.
ПК 3.3.	Систематизировать педагогический опыт в области физической культуры и спорта на основе изучения профессиональной литературы, самоанализа и анализа деятельности других педагогов.
ПК 3.4.	Оформлять методические разработки в виде отчетов, рефератов, выступлений.
ПК 3.5.	Участвовать в исследовательской и проектной деятельности в области образования, физической культуры и спорта.

2.2. Общие компетенции

В результате контроля и оценки по производственной практике осуществляется комплексная проверка следующих общих компетенций

Таблица 2

Код	Наименование компетенции
ОК 1	Понимать сущность и социальную значимость своей будущей профессии, проявлять к ней устойчивый интерес.
ОК 2	Организовывать собственную деятельность, определять методы решения профессиональных задач, оценивать их эффективность и качество.
ОК 3	Оценивать риски и принимать решения в нестандартных ситуациях.
ОК 4	Осуществлять поиск, анализ и оценку информации, необходимой для постановки и решения профессиональных задач, профессионального и личностного развития.

ОК 5	Использовать информационно-коммуникационные технологии для совершенствования профессиональной деятельности.
ОК 6	Работать в коллективе и команде, взаимодействовать с коллегами и социальными партнерами.
ОК 7	Ставить цели, мотивировать деятельность занимающихся физической культурой и спортом, организовывать и контролировать их работу с принятием на себя ответственности за качество учебно-тренировочного процесса и организации физкультурно-спортивных мероприятий и занятий.
ОК 8	Самостоятельно определять задачи профессионального и личностного развития, заниматься самообразованием, осознанно планировать повышение квалификации.
ОК 9	Осуществлять профессиональную деятельность в условиях обновления ее целей, содержания и смены технологий.
ОК 10	Осуществлять профилактику травматизма, обеспечивать охрану жизни и здоровья занимающихся.

ФОС позволяет оценить приобретенные на практике

практический опыт:

- анализа учебно-методических материалов, обеспечивающих учебно-тренировочный процесс и руководство соревновательной деятельностью в избранном виде спорта и организацию физкультурно-оздоровительных и спортивно-массовых мероприятий и занятий;

- планирования подготовки спортсменов в избранном виде спорта на различных этапах подготовки;

- планирования физкультурно-оздоровительных и спортивно-массовых мероприятий и занятий;

- разработки методических материалов на основе макетов, образцов, требований;

- изучения и анализа профессиональной литературы, выступлений по актуальным вопросам спортивной и оздоровительной тренировки;

- руководства соревновательной деятельностью в избранном виде спорта;

- организации физкультурно-спортивной деятельности;

- отбора наиболее эффективных средств и методов физического воспитания и спортивной тренировки в процессе экспериментальной работы;

- оформления портфолио педагогических достижений.

умения:

- анализировать программы спортивной подготовки в избранном виде спорта и планировать учебно-тренировочный и соревновательный процесс;

- планировать организацию и проведение физкультурно-оздоровительных и спортивно-массовых мероприятий;

- разрабатывать методические документы на основе макетов, образцов, требований;

- определять пути самосовершенствования педагогического мастерства;

- определять цели, задачи, планировать учебно-исследовательскую работу с помощью руководителя;

- использовать методы и методики педагогического исследования, подобранные совместно с руководителем;

- отбирать наиболее эффективные средства и методы физической культуры спортивной тренировки;

- оформлять результаты исследовательской работы;

- готовить и оформлять отчеты, рефераты, конспекты.

3. ФОРМЫ КОНТРОЛЯ И ОЦЕНКИ РЕЗУЛЬТАТОВ ПРОХОЖДЕНИЯ ПРАКТИКИ

В соответствии с учебным планом практики предусматривается текущий контроль успеваемости и промежуточная аттестация.

3.1 Формы текущего контроля успеваемости

Текущий контроль успеваемости прохождения производственной практики в соответствии с рабочей программой и тематическим планом практики происходит при использовании следующих обязательных форм контроля:

- ежедневный контроль посещаемости практики (с отметкой в дневнике практики);
- наблюдение за выполнением видов работ на практике;
- контроль качества выполнения видов работ на практике;
- контроль за ведением дневника практики;
- контроль сбора материала для отчета по практике в соответствии с заданием на практику.

3.2 Форма промежуточной аттестации

Промежуточная аттестация по производственной практике – дифференцированный зачет.

Обучающиеся допускаются к сдаче дифференцированного зачета при условии выполнения всех видов работ на практике, предусмотренных рабочей программой и тематическим планом, а так же при своевременном предоставлении следующих документов:

- положительного аттестационного листа по практике руководителей практики от профильной организации прохождения практики и Университета об уровне освоения профессиональных компетенций;
- дневника практики;
- отчета о практике в соответствии с заданием на практику.

Защита отчета проходит в форме ответов на контрольные вопросы.

3.3. Основные показатели оценки результатов

Перечень основных показателей оценки результатов, элементов практического опыта и умений, подлежащих текущему контролю успеваемости и промежуточной аттестации.

4. СИСТЕМА ОЦЕНИВАНИЯ КАЧЕСТВА ПРОХОЖДЕНИЯ ПРАКТИКИ ПРИ ПРОМЕЖУТОЧНОЙ АТТЕСТАЦИИ

Оценка качества прохождения практики происходит по следующим показателям:

- соответствие содержания отчета по практике заданию на практику;
- наличие презентационного материала, в полной степени иллюстрирующего отчет по практике (если требуется);
- оформления дневника практики (вместе с приложениями) в соответствии с требованиями;
- оценка в аттестационном листе уровня освоения профессиональных компетенций при выполнении работ на практике;
- количество и полнота правильных устных ответов на контрольные вопросы во время промежуточной аттестации.

Оценка за дифференцированный зачет по практике определяется как средний балл за представленные материалы с практики и ответы на контрольные вопросы. Оценка выставляется по 5-ти балльной шкале.

5. ТРЕБОВАНИЯ К ПРЕДОСТАВЛЕНИЮ МАТЕРИАЛОВ О РЕЗУЛЬТАТАХ ПРОХОЖДЕНИЯ ПРАКТИКИ

Дневник практики

Дневник практики оформляется в соответствии с принятым шаблоном и заверяется руководителем практики от организации прохождения практики и от образовательной организации.

Содержание дневника практики:

- сведения об организации прохождения практики;
- сведения о работе, выполненной в период прохождения практики.

Материалы выполненных заданий по производственной практике.

Отчет о практике должен включать материалы, собранные во время прохождения практики в соответствии с выданным заданием на практику.

1. План-график методической работы.
2. Контрольные упражнения, позволяющие оценить уровень общей и специальной физической подготовленности в избранном виде спорта.
3. Результаты исследовательской работы.
4. Техника безопасности на занятиях избранным видом спорта.
5. Конспект занятия оздоровительной направленности.

Аттестационный лист по практике

В аттестационном листе по практике руководитель практики от профильной организации прохождения практики оценивает уровень освоения профессиональных компетенций при выполнении различных видов работ, предусмотренных рабочей программой практики. Подпись руководителя практики от профильной организации заверяется печатью организации. Аттестационный лист по практике должен быть дополнительно подписан руководителем от Университета.

Контрольные вопросы по прохождению производственной практики

Контрольные вопросы необходимы для систематизации и закрепления собранного материала на практике. Грамотные ответы на контрольные вопросы подтверждают освоение обучающимися ПК и ОК и приобретение практического опыта по ПМ.

Перечень контрольных вопросов:

1. Виды планирования в физкультурно-оздоровительной и спортивно-массовой работе.
2. Роль и место научной и методической деятельности в сфере физической культуры и спорта.
3. Организация и проведение контрольных испытаний.
4. Организация и проведение педагогического эксперимента.
5. Организация и проведение анкетирования, интервьюирования, беседы.
6. Оценка специальной физической подготовленности спортсмена.
7. Оценка технической подготовленности спортсмена (объем, разносторонность, эффективность).
8. Оценка тактической подготовленности спортсмена.
9. Составление, ведение и анализ дневника спортсмена.
10. Развитие мотивации и способностей в процессе обучения.
11. Мотивы - движущие силы учения.
12. Социальные функции спорта.
13. Цели и задачи спортивной тренировки.
14. Классификация видов спорта.
15. Классификация методов и принципов спортивной тренировки.
16. Характеристика системы тренировочно-соревновательной подготовки.

17. Основные стороны спортивной тренировки.

18. Характеристика основных документов планирования.

Тестовые задания

ПК 3.1. Разрабатывать методическое обеспечение организации учебно-тренировочного процесса и руководства соревновательной деятельностью спортсменов в избранном виде спорта.

ПК 3.2. Разрабатывать методическое обеспечение организации и проведения физкультурно-спортивных занятий с различными возрастными группами населения.

ОК 7 Ставить цели, мотивировать деятельность занимающихся физической культурой и спортом, организовывать и контролировать их работу с принятием на себя ответственности за качество учебно-тренировочного процесса и организации физкультурно-спортивных мероприятий и занятий.

ОК 8 Самостоятельно определять задачи профессионального и личностного развития, заниматься самообразованием, осознанно планировать повышение квалификации.

ОК 10 Осуществлять профилактику травматизма, обеспечивать охрану жизни и здоровья занимающихся.

1. Сопоставьте этапы методической работы и их содержание

А	теоретический	1	самостоятельная разработка и апробация учителями/тренерами новых технологий обучения и воспитания
Б	методический	2	выявление результативности работы, а также анализ наиболее типичных затруднений и способов их устранения
В	практический	3	показ лучших образцов: передового опыта; построение замысла индивидуальной методической системы
Г	аналитический	4	осознание идеи, осмысление передовых систем

Ответ: А – 4, Б – 3, В – 3, Г – 4

2. Сопоставьте этапы методической работы и их формы

А	теоретический	1	Методическая консультация, оперативка, коллоквиум, обзор передового опыта, психолого-педагогический семинар, психологический тренинг, организационно-деятельностные игры («Диалог», «Вертушка», «Регламентированная дискуссия», «Огонь по ведущему» и др.), аукцион методических знаний, научно-методические конференция и семинар, педагогический и методический «ринги»
Б	методический	2	Организационно-деятельностные игры, «эстафета» педагогического опыта, конкурс педагогического мастерства, аукцион методических идей, педсовет (по итогам контрольных срезов, результатам диагностики)
В	практический	3	Лекция, научно-теоретическая конференция, теоретический и проблемный семинары, консультация, аукцион педагогических знаний, обзор литературы
Г	аналитический	4	Практикум, «экскурсия в творческую лабораторию педагога», взаимопосещения, «час защиты позиции», творческий отчет, научно-практический семинар, конференция; «круглый стол»

Ответ: А – 3, Б – 1, В – 4, Г – 2

3. Какие разделы должны присутствовать в положении о проведении соревнований?

- а) название соревнования, его характер и вид спорта;
 - б) цели и задачи соревнований;
 - в) сроки и место проведения;
 - г) точное время, в течение которого будет проведено соревнование;
 - д) программа соревнований;
 - е) определение победителей;
 - ж) условия переноса даты соревнований;
 - з) условия награждения победителей
- Ответ: а, б, в, д, е, з

4. В положении о проведении соревнований должны присутствовать следующие разделы.

- а) название соревнования, его характер и вид спорта;
- б) сроки и место проведения;
- в) руководство проведением соревнования;
- г) программа соревнований и система зачета;
- д) определение победителей;
- е) условия награждения победителей личного и командного первенства;
- ж) порядок подачи заявки, рассмотрения протестов;
- з) порядок и срок подачи заявок;
- е) дополнительные условия проведения соревнований

Какой раздел упущен?

Запишите ответ _____ (цели и задачи соревнования)

ПК 3.3. Систематизировать педагогический опыт в области физической культуры и спорта на основе изучения профессиональной литературы, самоанализа и анализа деятельности других педагогов.

ОК 1 Понимать сущность и социальную значимость своей будущей профессии, проявлять к ней устойчивый интерес.

ОК 4 Осуществлять поиск, анализ и оценку информации, необходимой для постановки и решения профессиональных задач, профессионального и личностного развития.

ОК 5 Использовать информационно-коммуникационные технологии для совершенствования профессиональной деятельности.

1. Соотнесите «методический продукт» с его характеристикой

А	учебное пособие	1	книга, содержащая систематическое изложение знаний в определённой области и используемая как в системе образования, на различных её уровнях, так и для самостоятельного обучения
Б	статья	2	пособие, средства обучения, предназначенные для расширения, углубления и лучшего усвоения знаний, предусмотренных учебными программами и изложенных в учебниках
В	учебник	3	учебное издание, содержащее материалы по методике преподавания учебной дисциплины, ее раздела, части или по методике воспитания
Г	учебно-методическое пособие	4	научное, публицистическое сочинение небольшого размера в сборнике, журнале или

			газете
--	--	--	--------

Ответ: А – 2, Б – 4, В – 1, Г – 3

ПК 3.4. Оформлять методические разработки в виде отчетов, рефератов, выступлений.

ОК 3 Оценивать риски и принимать решения в нестандартных ситуациях.

1. Краткая характеристика печатного издания с точки зрения содержания, назначения, формы.

- а) цитата;
- б) рецензия;
- в) аннотация;
- г) все варианты верны

Ответ: в

2. Положение, отражающее смысл значительной части текста.

- а) тезис;
- б) аннотация;
- в) план;
- г) конспект

Ответ: а

3. Область действительности, которую исследует наука:

- а) актуальность исследования;
- б) предмет исследования;
- в) объект исследования;
- г) гипотеза исследования

Ответ: в

4. Критический отзыв на научную работу:

- а) аннотация;
- б) тезис;
- в) план;
- г) рецензия

Ответ: г

ПК 3.5. Участвовать в исследовательской и проектной деятельности в области образования, физической культуры и спорта.

ОК 2 Организовывать собственную деятельность, определять методы решения профессиональных задач, оценивать их эффективность и качество.

ОК 6 Работать в коллективе и команде, взаимодействовать с коллегами и социальными партнерами.

ОК 9 Осуществлять профессиональную деятельность в условиях обновления ее целей, содержания и смены технологий.

1. Сопоставьте основные понятия научно-исследовательской работы и их определение

А	гипотеза	1	это способ познания объективной действительности, представляющий собой определенную последовательность действий, приемов, операций
Б	метод исследования	2	это тот аспект проблемы, исследуя который, мы познаем целостный объект, выделяя его главные, наиболее существенные признаки

В	объект исследования	3	научное предположение, выдвигаемое для объяснения каких-либо явлений
Г	предмет исследования	4	процесс или явление, порождающие проблемную ситуацию и выбранные для изучения

Ответ: А – 3, Б – 1, В – 4, Г – 2

2. Сопоставьте название метода исследования и его характеристику

А	педагогический эксперимент	1	метод, заключающийся в целенаправленном и организованном восприятии и регистрации поведения изучаемого объекта
Б	анализ	2	процесс формирования новых педагогических знаний, вид познавательной деятельности, направленный на открытие объективных закономерностей обучения, воспитания и развития
В	наблюдение	3	специальная организация педагогической деятельности учителей/тренеров и учащихся с целью проверки и обоснования заранее разработанных теоретических предположений или гипотез
Г	педагогическое исследование	4	метод исследования, характеризующийся выделением и изучением отдельных частей объектов исследования

Ответ: А – 3, Б – 4, В – 1, Г – 2

3. Распределите методы исследования по группам

- | | | | |
|----------|-----------------------------------|----------|-----------------------|
| А | теоретические методы исследования | 1 | анализ |
| Б | практические методы исследования | 2 | наблюдение |
| | | 3 | синтез |
| | | 4 | индукция |
| | | 5 | эксперимент |
| | | 6 | дедукция |
| | | 7 | опрос и анкетирование |
| | | 8 | беседа и интервью |

Ответ: А – 1, 3, 4, 6; Б – 2, 5, 7, 8

4. Установите последовательность в структуре курсовой работы.

- а) список использованных источников;
- б) заключение;
- в) приложение;
- г) титульный лист;
- д) введение;
- е) содержание;
- ж) основная часть

Ответ: 1 – г, 2 – е, 3 – д, 4 – ж, 5 – б, 6 – а, 7 – в

5. Установите последовательность в определении основных характеристик курсовой работы.

- а) тема исследования;
- б) актуальность исследования;

- в) задачи;
 г) гипотеза;
 д) предмет исследования;
 е) цель;
 ж) объект исследования;
 з) проблема исследования
 Ответ: 1 – а, 2 – б, 3 – з, 4- ж, 5- д, 6 – г, 7 – е, 8 – в

6. КРИТЕРИИ ОЦЕНКИ ОСВОЕНИЯ КОМПЕТЕНЦИЙ В ПЕРИОД ПРАКТИКИ

Основной критериев для оценивания сформированности компетенции является демонстрируемый обучаемым уровень самостоятельности в применении полученных в ходе прохождения практики, знаний, умений и навыков.

<i>компетенция не сформирована</i>	<i>пороговый</i>	<i>высокий</i>	<i>повышенный</i>
Компетенция сформирована. Отсутствие самостоятельности практического навыка	Компетенция сформирована. Демонстрируется недостаточный уровень самостоятельности практического навыка	Компетенция сформирована. Демонстрируется достаточный уровень самостоятельности устойчивого практического навыка	Компетенция сформирована. Демонстрируется высокий уровень самостоятельности, высокая адаптивность практического навыка
<i>«Неудовлетворительно»</i>	<i>«Удовлетворительно»</i>	<i>«Хорошо»</i>	<i>«Отлично»</i>

Итогом дифференцированного зачета является пятибалльная шкала оценок.

При оценке обучающихся принимается во внимание своевременность предоставления отчета, его содержание, наличие всех предусмотренных документов и материалов, чистота и качество оформления, грамотность, умение на практике применять теоретические знания, различные формы и методы профессиональной деятельности.

Оценка «5» (отлично) – ставится за работу, которая отвечает всем требованиям и не содержит ошибок. Обучающийся полностью выполнил программу практики, продемонстрировал глубокие теоретические знания, освоенные общие и профессиональные компетенции, практические опыт, умения и навыки. Обучающийся своевременно предоставил руководителю практики в полном объеме заполненные и оформленные документы.

Оценка «4» (хорошо) – ставится за работу, которая отвечает всем требованиям, но имеет незначительные неточности, опiski и грамматические ошибки. Обучающийся выполнил программу практики в полном объеме, продемонстрировал хорошую теоретическую подготовку, освоенные общие и профессиональные компетенции, практические опыт, умения и навыки. Обучающийся своевременно предоставил руководителю практики, заполненные и оформленные документы согласно п.5 в которых имеются незначительные неточности и ошибки.

Оценка «3» (удовлетворительно) – ставится за работу, при выполнении которой нарушены методические требования, отчетная документация оформлена небрежно, имеются грамматические ошибки. Обучающийся продемонстрировал частичное усвоение теоретических знаний, уровень освоения общих и профессиональных компетенций, полученных практического опыта, умений и навыков в рамках профессионального модуля, программа практики частично выполнена. Обучающийся предоставил

руководителю несвоевременно и/или небрежно, с ошибками или частично заполненные документы по практике согласно п. 5 выполнены с оценкой не ниже «удовлетворительно».

Оценка «2» (неудовлетворительно) – ставится за невыполнение программы практики, не предоставление или предоставление неотработанных в полном объеме или выполненных неверно, с большим количеством ошибок отчетных документов. Если обучающийся не выполнил программу практики и/или не предоставил в срок отчетную документацию.

Форма задания на производственную практику

Федеральное государственное бюджетное образовательное учреждение
высшего образования
«Набережночелнинский государственный педагогический университет»

Индустриально-педагогический колледж

ЗАДАНИЕ НА ПРОИЗВОДСТВЕННУЮ ПРАКТИКУ

Обучающегося (ФИО) _____ группы _____

На Производственную практику (по профилю специальности ПП.03.01) _____

По ПМ.03 Методическое обеспечение организации физкультурной и спортивной
деятельности _____

Специальность 49.02.01 Физическая культура _____

Срок прохождения практики с _____ по _____.

Профессиональные компетенции	Задания
ПК 3.1. Разрабатывать методическое обеспечение организации учебно-тренировочного процесса и руководства соревновательной деятельностью спортсменов в избранном виде спорта	Изучение структуры и содержания методической работы образовательной организации. Разработка инструктаж по технике безопасности в избранном виде спорта. Подборка тестов ОФП и СФП (с оценочной шкалой) в избранном виде спорта.
ПК 3.2. Разрабатывать методическое обеспечение организации и проведения физкультурно-спортивных занятий с различными возрастными группами населения	Разработка конспекта занятия оздоровительной направленности с применением современных оздоровительных систем
ПК 3.3. Систематизировать педагогический опыт в области физической культуры и спорта на основе изучения профессиональной литературы, самоанализа и анализа деятельности других педагогов	Разработка методических материалов на основе систематизации педагогического опыта в области физической культуры и спорта (в избранном виде спорта) на основе изучения профессиональной литературы, самоанализа и анализа деятельности других педагогов
ПК 3.4. Оформлять методические разработки в виде отчетов, рефератов, выступлений	Оформить разработанные методические материалы, подготовить презентацию. Оформить эссе своих достижений
ПК 3.5. Участвовать в исследовательской и проектной деятельности в области образования, физической культуры и спорта	Проведение педагогических исследований - исследование уровня общей/специальной физической подготовленности. Анализ результатов исследования.

Руководитель практики от Университета _____
(подпись, Ф.И.О.)

Согласовано

Руководитель практики от организации _____
(должность, подпись, Ф.И.О.) МП

Дата выдачи задания «__» _____ 20__ г.

Ознакомлен _____
(подпись, ФИО обучающегося)

Форма аттестационного листа

Федеральное государственное бюджетное образовательное учреждение
высшего образования
«Набережночелнинский государственный педагогический университет»

Индустриально-педагогический колледж**АТТЕСТАЦИОННЫЙ ЛИСТ****ПРОИЗВОДСТВЕННОЙ ПРАКТИКИ (ПО ПРОФИЛЮ СПЕЦИАЛЬНОСТИ)**

по профессиональному модулю
ПМ.03 Методическое обеспечение организации физкультурной и спортивной
деятельности

фамилия, имя, отчество обучающегося (полностью)

курс _____ группа № _____

Специальность 49.02.01 Физическая культура

Место проведения практики _____
наименование организации

Сроки проведения практики с _____ 20__ г. по _____ 20__ г.

Заключение об освоении профессиональных компетенций

п/п	Код компетенции	Формулировка компетенции	Критерии оценки освоения компетенций			
			Отлично	Хорошо	Удовлетворительно	Неудовлетворительно
1	ПК.3.1	Разрабатывать методическое обеспечение организации учебно-тренировочного процесса и руководства соревновательной деятельностью спортсменов в избранном виде спорта				
2	ПК.3.2	Разрабатывать методическое обеспечение организации и проведения физкультурно-спортивных занятий с различными возрастными группами населения				
3	ПК.3.3	Систематизировать педагогический опыт в области физической культуры и спорта на основе изучения профессиональной литературы, самоанализа и анализа деятельности других педагогов				

4	ПК.3.4	Оформлять методические разработки в виде отчетов, рефератов, выступлений				
5	ПК.3.5	Участвовать в исследовательской и проектной деятельности в области образования, физической культуры и спорта				

Теоретическая подготовка, умение применять теорию на практике _____
(не удовлетворительно, удовлетворительно, хорошо, отлично)

Соблюдение производственной дисциплины на рабочем месте _____
(да / нет)

Регулярное ведение дневника и выполнение видов работ, предусмотренных программой практики _____
(да / нет)

Качественный уровень и степень подготовленности обучающегося к самостоятельному выполнению профессиональных работ _____
(Не удовлетворительно, удовлетворительно, хорошо, отлично)

Профессиональные и личностные качества, которые проявил обучающийся во время практики _____

_____ (добросовестность, инициативность, уравновешенность, умение налаживать контакт, отношение с коллегами и др.)

Обучающийся _____ заслуживает

оценку _____
(неудовлетворительно, удовлетворительно, хорошо, отлично)

Дата « _____ » _____ 20 _____ г.

Руководитель практики

от Университета

_____ *подпись* _____ *инициалы, фамилия*

Руководитель практики

от профильной организации

_____ *подпись* _____ *инициалы, фамилия*
М.П.

Форма титульного листа отчета обучающегося

Федеральное государственное бюджетное образовательное учреждение
высшего образования
«Набережночелнинский государственный педагогический университет»
Индустриально-педагогический колледж

**ОТЧЕТ О ПРОХОЖДЕНИИ
ПРОИЗВОДСТВЕННОЙ ПРАКТИКИ (ПО ПРОФИЛЮ СПЕЦИАЛЬНОСТИ)**

фамилия, имя, отчество обучающегося (полностью)

Курс _____ Группа _____

Специальность 49.02.01 Физическая культура

Место прохождения практики: _____

наименование предприятия, организации, учреждения

Дата начала практики: _____ г.

Дата окончания практики: _____ г.

Руководитель практики
от Университета

Руководитель практики
от профильной организации

Подпись *инициалы, фамилия*

Подпись *инициалы, фамилия*

МП

Министерство просвещения Российской Федерации
Федеральное государственное бюджетное образовательное учреждение
высшего образования
«Набережночелнинский государственный педагогический университет»
(ФГБОУ ВО «НГПУ»)

Кафедра профессиональных дисциплин

**ФОНД ОЦЕНОЧНЫХ СРЕДСТВ
УЧЕБНОЙ ПРАКТИКИ
ПМ.01 ОРГАНИЗАЦИЯ И ПРОВЕДЕНИЕ УЧЕБНО-ТРЕНИРОВОЧНЫХ
ЗАНЯТИЙ И РУКОВОДСТВО СОРЕВНОВАТЕЛЬНОЙ ДЕЯТЕЛЬНОСТЬЮ
СПОРТСМЕНОВ В ИЗБРАННОМ ВИДЕ СПОРТА**

Специальность 49.02.01 Физическая культура

Квалификация углубленной подготовки
Педагог по физической культуре и спорту

Форма обучения

очная

Набережные Челны, 2023

Фонд оценочных средств предназначен для контроля умений, навыков и уровня освоения компетенций обучающихся учебной практики по ПМ.01 Организация и проведение учебно-тренировочных занятий и руководство соревновательной деятельностью спортсменов в избранном виде спорта

Составитель: Школьникова Л.Е., преподаватель

1. ПАСПОРТ ФОНДА ОЦЕНОЧНЫХ СРЕДСТВ

Общие положения

Результатом освоения учебной практики является готовность обучающегося к выполнению вида профессиональной деятельности Организация и проведение учебно-тренировочных занятий и руководство соревновательной деятельностью спортсменов в избранном виде спорта и составляющих его профессиональных компетенций, а также общие компетенции, формирующиеся в процессе освоения ППСЗ в целом.

Формой промежуточной аттестации по учебной практике является дифференцированный зачет.

Область применения

Фонд оценочных средств предназначен для оценки результатов прохождения учебной практики основной профессиональной образовательной программы по специальности СПО 49.02.01 Физическая культура.

2. РЕЗУЛЬТАТЫ ОСВОЕНИЯ ПРАКТИКИ, ПОДЛЕЖАЩИЕ ПРОВЕРКЕ

2.1. Профессиональные компетенции, подлежащие проверке при выполнении задания

В результате контроля и оценки по учебной практике осуществляется комплексная проверка следующих профессиональных компетенций:

Таблица 1

Код	Наименование компетенции
ПК 1.1.	Определять цели и задачи, планировать учебно-тренировочные занятия
ПК 1.2.	Проводить учебно-тренировочные занятия
ПК 1.3.	Руководить соревновательной деятельностью спортсменов
ПК 1.4.	Осуществлять педагогический контроль, оценивать процесс и результаты деятельности спортсменов на учебно-тренировочных занятиях и соревнованиях
ПК 1.5.	Анализировать учебно-тренировочные занятия, процесс и результаты руководства соревновательной деятельностью
ПК 1.6.	Проводить спортивный отбор и спортивную ориентацию
ПК 1.7.	Подбирать, эксплуатировать и готовить к занятиям и соревнованиям спортивное оборудование и инвентарь
ПК 1.8.	Оформлять и вести документацию, обеспечивающую учебно-тренировочный процесс и соревновательную деятельность спортсменов

2.2. Общие компетенции

В результате контроля и оценки по учебной практике осуществляется комплексная проверка следующих общих компетенций

Таблица 2

Код	Наименование компетенции
ОК 1	Понимать сущность и социальную значимость своей будущей профессии, проявлять к ней устойчивый интерес.
ОК 2	Организовывать собственную деятельность, определять методы решения профессиональных задач, оценивать их эффективность и качество.
ОК 3	Оценивать риски и принимать решения в нестандартных ситуациях.
ОК 4	Осуществлять поиск, анализ и оценку информации, необходимой

	для постановки и решения профессиональных задач, профессионального и личностного развития.
ОК 5	Использовать информационно-коммуникационные технологии для совершенствования профессиональной деятельности.
ОК 6	Работать в коллективе и команде, взаимодействовать с коллегами и социальными партнерами.
ОК 7	Ставить цели, мотивировать деятельность занимающихся физической культурой и спортом, организовывать и контролировать их работу с принятием на себя ответственности за качество учебно-тренировочного процесса и организации физкультурно-спортивных мероприятий и занятий.
ОК 8	Самостоятельно определять задачи профессионального и личностного развития, заниматься самообразованием, осознанно планировать повышение квалификации.
ОК 9	Осуществлять профессиональную деятельность в условиях обновления ее целей, содержания и смены технологий.
ОК 10	Осуществлять профилактику травматизма, обеспечивать охрану жизни и здоровья занимающихся.
ОК 11	Строить профессиональную деятельность с соблюдением правовых норм, ее регулирующих.
ОК 12	Владеть профессионально значимыми двигательными действиями избранного вида спорта, базовых и новых видов физкультурно-спортивной деятельности.

Личностные результаты реализации программы воспитания

ЛРВ 13 Готовность обучающегося соответствовать ожиданиям работодателей: ответственный сотрудник, дисциплинированный, трудолюбивый, нацеленный на достижение поставленных задач, эффективно взаимодействующий с членами команды, сотрудничающий с другими людьми.

ЛРВ 14 Демонстрация обучающимся навыка анализа и интерпретации информации, полученной из различных источников, способность строить логические умозаключения на основании поступившей информации и данных.

ЛРВ 15 Способный генерировать новые идеи и перестраивать сложившиеся способы решения профессиональных задач, выдвигать альтернативные варианты действий.

ЛРВ 16 Самостоятельный и ответственный в принятии решений во всех сферах своей деятельности; готовый к профессиональной конкуренции и конструктивной реакции на критику.

ЛРВ 17 Сохраняющий психологическую устойчивость в ситуативно сложных или стремительно меняющихся ситуациях.

ЛРВ 18 Развивающий творческие способности, способный креативно мыслить.

ФОС позволяет оценить приобретенные на практике

практический опыт:

- анализа и учебно-тематических планов и процесса учебно-тренировочной деятельности, разработки предложений по его совершенствованию;
 - определения цели и задач, планирования и проведения, учебно-тренировочных занятий;
 - применения приемов страховки и самостраховки при выполнении физических упражнений;
 - проведения оценки уровня различных сторон подготовленности занимающихся избранным видом спорта;

- наблюдения, анализа и самоанализа учебно-тренировочных занятий, обсуждения отдельных занятий в диалоге с сокурсниками, руководителем педагогической практики, преподавателями, тренерами, разработки предложений по их совершенствованию и коррекции;
- тренировочной и соревновательной деятельности в избранном виде спорта;
- собственного спортивного совершенствования;
- ведения документации, обеспечивающей учебно-тренировочный процесс и соревновательную деятельность спортсменов.

умения:

- использовать различные методы, приемы и формы организации учебно-тренировочных занятий и руководства соревновательной деятельностью спортсменов, строить их с учетом возрастных особенностей и уровня физической и технической подготовленности занимающихся;
- подбирать и использовать спортивное оборудование и инвентарь для занятий различными видами физкультурно-спортивной деятельности с учетом их целей и задач, возрастных и индивидуальных особенностей занимающихся;
- использовать различные средства, методы и приемы обучения двигательным действиям, развития физических качеств;
- применять приемы страховки и само страховки при выполнении физических упражнений, соблюдать технику безопасности;
- устанавливать педагогически целесообразные взаимоотношения с занимающимися;
- проводить педагогический контроль на занятиях и соревнованиях;
- оценивать процесс и результаты тренировочной и соревновательной деятельности;
- использовать собственный тренировочный и соревновательный опыт в избранном виде спорта при планировании и проведении учебно-тренировочных занятий и в процессе руководства соревновательной деятельностью спортсменов;
- осуществлять судейство в избранном виде спорта при проведении соревнований различного уровня.

3. ФОРМЫ КОНТРОЛЯ И ОЦЕНКИ РЕЗУЛЬТАТОВ ПРОХОЖДЕНИЯ ПРАКТИКИ

В соответствии с учебным планом практики предусматривается текущий контроль успеваемости и промежуточная аттестация.

3.1 Формы текущего контроля успеваемости

Текущий контроль успеваемости прохождения учебной практики в соответствии с рабочей программой и тематическим планом практики происходит при использовании следующих обязательных форм контроля:

- ежедневный контроль посещаемости практики (с отметкой в дневнике практики);
- наблюдение за выполнением видов работ на практике;
- контроль качества выполнения видов работ на практике;
- контроль за ведением дневника практики;
- контроль сбора материала для отчета по практике в соответствии с заданием на практику.

3.2 Форма промежуточной аттестации

Промежуточная аттестация по учебной практике – дифференцированный зачет.

Обучающиеся допускаются к сдаче дифференцированного зачета при условии выполнения всех видов работ на практике, предусмотренных рабочей программой и тематическим планом, и своевременном предоставлении следующих документов:

- положительного аттестационного листа по практике руководителей практики от профильной организации прохождения практики и Университета об уровне освоения профессиональных компетенций;

- дневника практики;

- отчета о практике в соответствии с заданием на практику.

Защита отчета проходит в форме ответов на контрольные вопросы.

3.3. Основные показатели оценки результатов

Перечень основных показателей оценки результатов, элементов практического опыта и умений, подлежащих текущему контролю успеваемости и промежуточной аттестации.

4. СИСТЕМА ОЦЕНИВАНИЯ КАЧЕСТВА ПРОХОЖДЕНИЯ ПРАКТИКИ ПРИ ПРОМЕЖУТОЧНОЙ АТТЕСТАЦИИ

Оценка качества прохождения практики происходит по следующим показателям:

- соответствие содержания отчета по практике заданию на практику;

- наличие презентационного материала, в полной степени иллюстрирующего отчет по практике (если требуется);

- оформления дневника практики (вместе с приложениями) в соответствии с требованиями;

- оценка в аттестационном листе уровня освоения профессиональных компетенций при выполнении работ на практике;

- количество и полнота правильных устных ответов на контрольные вопросы во время промежуточной аттестации.

Оценка за дифференцированный зачет по практике определяется как средний балл за представленные материалы с практики и ответы на контрольные вопросы. Оценка выставляется по 5-ти балльной шкале.

5. ТРЕБОВАНИЯ К ПРЕДОСТАВЛЕНИЮ МАТЕРИАЛОВ О РЕЗУЛЬТАТАХ ПРОХОЖДЕНИЯ ПРАКТИКИ

Дневник практики

Дневник практики оформляется в соответствии с принятым шаблоном и заверяется руководителем практики от профильной организации прохождения практики и от Университета.

Содержание дневника практики:

- сведения об организации прохождения практики;

- сведения о работе, выполненной в период прохождения практики;

- календарно-тематическое планирование на период прохождения практики;

- расписание занятий спортивной секции,

- список тренировочной группы.

Содержание дневника по практике должно соответствовать рабочей программе учебной практики.

Материалы выполненных заданий по учебной практике.

Отчет о практике должен включать материалы, собранные во время прохождения практики в соответствии с выданным заданием на практику.

1. Требования безопасности и санитарии к местам проведения занятий и спортивному инвентарю в избранном виде спорта.

2. Характеристика понятия, целей и методов спортивного отбора и спортивной ориентации, с выделением целей и методов.

3. Характеристика видов педагогического контроля в физическом воспитании.

4. Письменный анализ учебно-тренировочного занятия, проведенного тренером-преподавателем.
5. Состав судейской коллегии и обязанности судей в избранном виде спорта.
6. Конспект фрагмента учебно-тренировочного занятия (подготовительной части).

Аттестационный лист по практике

В аттестационном листе по практике руководитель практики от профильной организации прохождения практики оценивает уровень освоения профессиональных компетенций при выполнении различных видов работ, предусмотренных рабочей программой практики. Подпись руководителя практики от профильной организации заверяется печатью организации. Аттестационный лист по практике должен быть дополнительно подписан руководителем от Университета.

Контрольные вопросы по прохождению учебной практики

Контрольные вопросы необходимы для систематизации и закрепления собранного материала на практике. Грамотные ответы на контрольные вопросы подтверждают освоение обучающимися ПК и ОК и приобретение практического опыта по ПМ.

Перечень контрольных вопросов:

1. Гигиенические требования к занимающимся избранным видом спорта.
2. Спортивная одежда и уход за ней.
3. Гигиенические требования к местам занятий и снарядам.
4. Страховка и самостраховка в процессе занятий.
5. Спортивная тренировка как педагогический процесс.
6. Оборудование, инвентарь, тренажёры в избранном виде спорта.
7. Формы организации учебно-тренировочного процесса.
8. Теоретическая подготовка в избранном виде спорта.
9. Общая физическая подготовка в избранном виде спорта.
10. Специальная физическая подготовка в избранном виде спорта.
11. Организация работы судейских бригад.

Тестовые задания

ПК.1.1. Определять цели и задачи, планировать учебно-тренировочные занятия.

ПК 1.2. Проводить учебно-тренировочные занятия.

ОК 2 Организовывать собственную деятельность, определять методы решения профессиональных задач, оценивать их эффективность и качество.

ОК 6 Работать в коллективе и команде, взаимодействовать с коллегами и социальными партнерами.

1. Соотнесите части учебно-тренировочного занятия и их задачи

- | | | |
|----------|------------------------|---|
| 1 | Подготовительная часть | А организация группы и мобилизация внимания занимающихся |
| | | Б овладение техническими и тактическими навыками и совершенствование их |
| 2 | Основная часть | В психологическая подготовка, выработка способности к высоким психическим напряжениям |
| | | Г подведение организма к нормальному состоянию |
| | | Д развитие быстроты реакции, выполнения рациональных движений, координации, ловкости, скоростно-силовых качеств, скоростной выносливости |
| 3 | Заключительная часть | Е подготовка организма занимающихся к |

Ж предстоящей работе
Ж объяснение задач тренировочного занятия

Ответ:

- 1 – А, Е, Ж
- 2 – Б, В, Д
- 3 – Г

2. Соотнесите части учебно-тренировочного занятия и их содержание

- | | | | |
|---|------------------------|---|---|
| 1 | Подготовительная часть | А | строевые упражнения |
| | | Б | дыхательные упражнения |
| 2 | Основная часть | В | изучение технических приемов |
| | | Г | специальные подготовительные упражнения |
| | | Д | упражнения на развитие силовых способностей |
| 3 | Заключительная часть | Е | ходьба, бег |
| | | Ж | упражнения на развитие гибкости |
| | | З | упражнения на выносливость |

Ответ:

- 1 – А, Г, Е
- 2 – Б, Ж
- 3 – В, Д, З

3. Установите последовательность выполнения упражнений подготовительной части учебно-тренировочного занятия

- А) специально-подготовительные упражнения
- Б) бег
- В) строевые упражнения
- Г) ходьба
- Д) подскоки

Ответ: 1 – В, 2- Г, 3 – Б, 4 – д, 5 - А

4. Что влияет на содержание основной части занятия?

- А) задачи учебно-тренировочного занятия
- Б) количество занимающихся
- В) пол занимающихся
- Г) возраст занимающихся

Ответ: А

ПК 1.3. Руководить соревновательной деятельностью спортсменов;

ПК 1.4. Осуществлять педагогический контроль, оценивать процесс и результаты деятельности спортсменов на учебно-тренировочных занятиях и соревнованиях;

ПК 1.5. Анализировать учебно-тренировочные занятия, процесс и результаты руководства соревновательной деятельностью.

ОК 2 Организовывать собственную деятельность, определять методы решения профессиональных задач, оценивать их эффективность и качество.

ОК 3 Оценивать риски и принимать решения в нестандартных ситуациях.

1. Соотнесите виды педагогического контроля в физическом воспитании и их предназначение

1	Предварительный	А	Служит для получения информации о кумулятивном (суммарном) тренировочном эффекте, полученном на протяжении одной учебной четверти или семестра. С его помощью определяют правильность выбора и применения различных средств, методов, дозирования
---	-----------------	---	---

			физических нагрузок занимающихся. Этот вид контроля выявляет основные тенденции процесса физического воспитания на его относительно продолжительных этапах (четверть, семестр, период, могут быть мезоциклы, если они выделяются этапом более крупного цикла тренировок).
2	Оперативный	Б	Проводится обычно в начале учебного года. Предназначен для изучения состава занимающихся, состояния здоровья, физического состояния, определение готовности учащихся к предстоящим занятиям (к усвоению нового учебного материала или выполнению нормативных требований учебной программы). Данные такого контроля позволяют уточнить учебные задачи, средства и методы их решения. Можно проверить выполнение упражнений, структурно схожих с новыми; проверить знания, умения и навыки после длительных перерывов в занятиях для планирования индивидуальных занятий.
3	Текущий	В	Проводится в конце учебного года для определения успешности выполнения годового плана-графика учебного процесса, степени решения поставленных задач, выявления положительных и отрицательных сторон процесса физического воспитания и его составляющих. Данные контроля (состояние здоровья занимающихся, успешность выполнения ими зачетных требований и учебных нормативов, уровень спортивных результатов и т.п.) являются основой для последующего планирования учебного процесса.
4	Этапный	Г	Предназначен для определения срочного тренировочного эффекта в рамках одного учебного занятия с целью целесообразного чередования нагрузки и отдыха. Контроль за состоянием занимающихся (например, за готовностью к выполнению очередного упражнения, очередной попытки в беге, прыжках, к повторному прохождению отрезка лыжной дистанции и т.п.) осуществляется по таким показателям, как дыхание, работоспособность, самочувствие, ЧСС, скорость выполнения упражнений, параметров техники движений по ходу занятия и т.п.
5	Итоговый	Д	Проводится для определения реакции организма занимающихся на нагрузку после занятия. С его помощью определяют время восстановления работоспособности занимающихся после разных (по величине, направленности) физических нагрузок. Данные состояния занимающихся служат основой для планирования содержания ближайших занятий и величины физических нагрузок в них. Данный вид контроля предполагает непрерывное проведение контроля на каждом занятии в течение недели. Определяется результативность обучения и повседневное изменение состояния занимающихся. Прослеживается и динамика показателей

			индивидуального состояния между данным и очередным занятием для оценки последствия и хода восстановительных процессов (от чего зависит эффект очередного занятия).
--	--	--	--

Ответ: 1-Б, 2-Г, 3- Д, 4- А, 5- В

2. Соотнесите средства оценки подготовленности спортсменов с двигательной способностью

- | | | | |
|---|--------------|---|--|
| 1 | Гибкость | А | Сгибание и разгибание рук в упоре лежа |
| 2 | Выносливость | Б | Наклон |
| 3 | Сила | В | Бег на 30 метров |
| 4 | Быстрота | Г | Бег на 3 км |
| 5 | Координация | Д | Подтягивание |
| | | Е | Челночный бег |

Ответ: 1 – Б, 2- Г, 3 – А, Д, 4 – В, 5 - Е

3. Соотнесите средства оценки подготовленности спортсменов с видом подготовки (на примере вида спорта баскетбол)

- | | | | |
|---|-----------------------------------|---|---|
| 1 | Общая физическая подготовка | А | Бег на 30 метров, сек |
| 2 | Специальная физическая подготовка | Б | Броски в движении (2 шага) справа и слева |
| 3 | Техническая подготовка | В | Скоростное ведение мяча 20 м, сек |
| | | Г | Прыжок в длину с места толчком двумя ногами, см |
| | | Д | Челночный бег 3х10 м, сек |
| | | Е | Челночный бег на дистанции 28 м за 450 сек, м |
| | | Ж | Штрафной бросок |

Ответ: 1- А, Г, Д; 2 – В, Е, 3 - Б

4. Метод педагогического контроля, применяемый в процессе учебно-тренировочных занятий

- А) педагогическое наблюдение
- Б) педагогический эксперимент
- В) педагогический анализ
- Г) педагогическое исследование

Ответ: А

5. Какой вид педагогического контроля позволяет получить данные о срочном тренировочном эффекте в рамках одного учебно-тренировочного занятия?

- А) предварительный
- Б) оперативный
- В) текущий
- Г) этапный

Ответ: Б

6. Вид педагогического контроля, применяемый на учебно-тренировочных занятиях, данные которого позволяют уточнить учебные задачи, средства и методы их решения:

- А) предварительный
- Б) оперативный
- В) текущий
- Г) итоговый

Ответ: А

ПК 1.6. Проводить спортивный отбор и спортивную ориентацию.

ОК 2 Организовывать собственную деятельность, определять методы решения профессиональных задач, оценивать их эффективность и качество.

ОК 4 Осуществлять поиск, анализ и оценку информации, необходимой для постановки и решения профессиональных задач, профессионального и личностного развития.

ОК 5 Использовать информационно-коммуникационные технологии для совершенствования профессиональной деятельности.

ОК 8 Самостоятельно определять задачи профессионального и личностного развития, заниматься самообразованием, осознанно планировать повышение квалификации.

ОК 11 Строить профессиональную деятельность с соблюдением правовых норм, ее регулирующих.

1. Закончите предложение:

Система организационно-методических мероприятий, позволяющих наметить направление специализации юного спортсмена в определённом виде спорта – это

Ответ: спортивная ориентация

2. Впишите пропущенное определение

_____ - это комплекс мероприятий, позволяющий определить высокую степень предрасположенности (одарённость) ребёнка к тому или иному роду спортивной деятельности (виду спорта).

Ответ: спортивный отбор

3. Из перечисленных методов выберите те, которые используются в процессе спортивного отбора и спортивной ориентации

- А) антропометрические обследования
- Б) медико-биологические исследования
- В) методы математической статистики
- Г) контрольные испытания (тесты)

Ответ: А, Б, Г

ПК 1.7. Подбирать, эксплуатировать и готовить к занятиям и соревнованиям спортивное оборудование и инвентарь.

ОК 2 Организовывать собственную деятельность, определять методы решения профессиональных задач, оценивать их эффективность и качество.

ОК 9 Осуществлять профессиональную деятельность в условиях обновления ее целей, содержания и смены технологий.

ОК 10 Осуществлять профилактику травматизма, обеспечивать охрану жизни и здоровья занимающихся.

1. Установите соответствие между спортивным оборудованием и спортивным инвентарем

- | | |
|---------------------------|-------------------------------------|
| 1 Спортивное оборудование | А мячи |
| | Б тренажеры |
| | В конструкция баскетбольного щита в |

2 Спортивный инвентарь





- Г сборе
- Д лыжи
- Е параллельные брусья
- Ж ядро
- З гимнастические скакалки
- 3 платформа для подвески боксерских груш

Ответ:

1- Б, В, Д, З

2- А, Г, Е, Ж





2. Установите соответствие между гимнастическим снарядом и картинкой, на которой он изображен

А		1	Гимнастический конь
Б		2	Гимнастическое бревно
В		3	Гимнастическая перекладина
Г		4	Гимнастические брусья

Ответ:

А - 4, Б - 3, В - 2, Г - 1

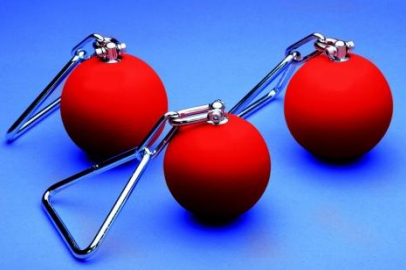
3. Установите соответствие между легкоатлетическим снарядом и картинкой, на которой он изображен

А		1	Легкоатлетический молот
Б		2	Копье для метания
В		3	Шест для прыжков
Г		4	Легкоатлетические диски для метания
Д		5	Легкоатлетическое ядро

ПК 1.8. Оформлять и вести документацию, обеспечивающую учебно-тренировочный процесс и соревновательную деятельность спортсменов.

ОК 2 Организовывать собственную деятельность, определять методы решения профессиональных задач, оценивать их эффективность и качество.

ОК 1 Понимать сущность и социальную значимость своей будущей профессии, проявлять к ней устойчивый интерес.

ОК 7 Ставить цели, мотивировать деятельность занимающихся физической

культурой и спортом, организовывать и контролировать их работу с принятием на себя ответственности за качество учебно-тренировочного процесса и организации физкультурно-спортивных мероприятий и занятий.

ОК 10 Осуществлять профилактику травматизма, обеспечивать охрану жизни и здоровья занимающихся.

ОК 12 Владеть профессионально значимыми двигательными действиями избранного вида спорта, базовых и новых видов физкультурно-спортивной деятельности.

1. На какие группы принято делить задачи физического воспитания?



- а) оздоровительные;
- б) обучающие;
- в) воспитательные;
- г) развивающие;
- д) образовательные





2. Соотнесите формулировку задачи учебно-тренировочного занятия и группу, к которой она относится.

- | | | | |
|----------|-----------------|----------|---|
| А | Оздоровительные | 1 | формирование потребности в занятиях физическими упражнениями |
| Б | Образовательные | 2 | развитие двигательных способностей: выносливости, гибкости, ловкости, силы, быстроты |
| В | Воспитательные | 3 | воспитание смелости, решительности |
| | | 4 | содействие укреплению и сохранению здоровья |
| | | 5 | формирование, развитие, и совершенствование двигательных способностей, умений и навыков |
| | | 6 | способствовать формированию правильной осанки |
| | | 7 | овладение знаниями в области физического воспитания |
| | | 8 | формирование коллективизма, взаимопомощи |

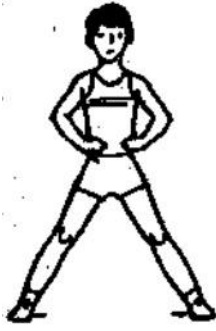
Ответ: А – 4, 6, Б – 2, 5, 7, В – 1, 3, 8



3. Определите название стоек, изображенных на картинках.



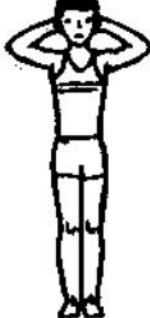
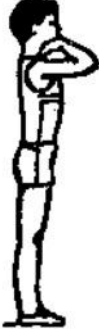

А		Д	
Б		Е	

В		Ж	
Г		З	

Ответ: А- основная стойка;
 Б – стойка ноги врозь;
 В – стойка скрестно (правой, левой);
 Г – стойка на (правом, левом) колене;
 Д – узкая стойка ноги врозь;
 Е – широкая стойка ноги врозь;
 Ж – стойка ноги врозь (правой, левой);
 З – стойка на коленях

4. Определите положение рук, изображенных на картинках.

А		Д	
Б		Е	

В		Ж	
Г		З	

Ответ: А – руки к плечам;
 Б – согнуть руки вперед;
 В – руки перед грудью;
 Г – руки за спину;
 Д – руки за голову;
 Е – согнуть руки назад;
 Ж – руки перед собой;
 З – согнуть руки в сторону

6. КРИТЕРИИ ОЦЕНКИ ОСВОЕНИЯ КОМПЕТЕНЦИЙ В ПЕРИОД ПРАКТИКИ

Основой критериев для оценивания сформированности компетенции является демонстрируемый обучаемым уровень самостоятельности в применении полученных в ходе прохождения практики, знаний, умений и навыков.

Таблица 3

<i>компетенция не сформирована</i>	<i>пороговый</i>	<i>высокий</i>	<i>повышенный</i>
Компетенция сформирована. Отсутствие самостоятельности практического навыка	Компетенция сформирована. Демонстрируется недостаточный уровень самостоятельности практического навыка	Компетенция сформирована. Демонстрируется достаточный уровень самостоятельности устойчивого практического навыка	Компетенция сформирована. Демонстрируется высокий уровень самостоятельности, высокая адаптивность практического навыка
«Неудовлетворительно»	«Удовлетворительно»	«Хорошо»	«Отлично»

Итогом дифференцированного зачета является пятибалльная шкала оценок.

При оценке обучающихся принимается во внимание своевременность предоставления отчета, его содержание, наличие всех предусмотренных документов и

материалов, чистота и качество оформления, грамотность, умение на практике применять теоретические знания, различные формы и методы профессиональной деятельности.

Оценка «5» (отлично) – ставится за работу, которая отвечает всем требованиям и не содержит ошибок. Обучающийся полностью выполнил программу практики, продемонстрировал глубокие теоретические знания, освоенные общие и профессиональные компетенции, практический опыт, умения и навыки. Обучающийся своевременно предоставил руководителю практики в полном объеме заполненные и оформленные документы.

Оценка «4» (хорошо) – ставится за работу, которая отвечает всем требованиям, но имеет незначительные неточности, опiski и грамматические ошибки. Обучающийся выполнил программу практики в полном объеме, продемонстрировал хорошую теоретическую подготовку, освоенные общие и профессиональные компетенции, практический опыт, умения и навыки. Обучающийся своевременно предоставил руководителю практики, заполненные и оформленные документы согласно п.5 в которых имеются незначительные неточности и ошибки.

Оценка «3» (удовлетворительно) – ставится за работу, при выполнении которой нарушены методические требования, отчетная документация оформлена небрежно, имеются грамматические ошибки. Обучающийся продемонстрировал частичное усвоение теоретических знаний, уровень освоения общих и профессиональных компетенций, полученных практического опыта, умений и навыков в рамках профессионального модуля, программа практики частично выполнена. Обучающийся предоставил руководителю несвоевременно и/или небрежно, с ошибками или частично заполненные документы по практике согласно п. 5 выполнены с оценкой не ниже «удовлетворительно».

Оценка «2» (неудовлетворительно) – ставится за невыполнение программы практики, не предоставление или предоставление неотработанных в полном объеме или выполненных неверно, с большим количеством ошибок отчетных документов. Если обучающийся не выполнил программу практики и/или не предоставил в срок отчетную документацию.

Форма задания на учебную практику

Федеральное государственное бюджетное образовательное учреждение
высшего образования
«Набережночелнинский государственный педагогический университет»

Индустриально-педагогический колледж

ЗАДАНИЕ НА УЧЕБНУЮ ПРАКТИКУ

Обучающегося (ФИО) _____ группы _____

На УП.01.01 Учебная практика _____

По ПМ.01 Организация и проведение учебно-тренировочных занятий и руководство
соревновательной деятельностью спортсменов в избранном виде спорта _____

Специальность 49.02.01 Физическая культура _____

Срок прохождения практики с «__» _____ 20__ г. по «__» _____ 20__ г.

Профессиональные компетенции	Задания
ПК 1.1 Определять цели и задачи, планировать учебно-тренировочные занятия	Проанализировать календарно-тематическое планирование, определить цели и задачи учебно-тренировочных занятий на период практики
ПК 1.2 Проводить учебно-тренировочные занятия	Проведение подготовительной части занятия (отчет – видео для онлайн тренировки)
ПК 1.3 Руководить соревновательной деятельностью спортсменов	Изучить состав судейской коллегии и обязанностей судей
ПК 1.4 Осуществлять педагогический контроль, оценивать процесс и результаты деятельности спортсменов на учебно-тренировочных занятиях и соревнованиях	Изучить виды педагогического контроля в физическом воспитании
ПК 1.5 Анализировать учебно-тренировочные занятия, процесс и результаты руководства соревновательной деятельностью	Наблюдение за проведением учебно-тренировочных занятий и их анализ
ПК 1.6. Проводить спортивный отбор и спортивную ориентацию	Изучить понятия спортивный отбор и спортивная ориентация. Определить их цели и методы
ПК 1.7 Подбирать, эксплуатировать и готовить к занятиям и соревнованиям спортивное оборудование и инвентарь	Составить требования безопасности и санитарии к местам проведения занятий и спортивному инвентарю (в избранном виде спорта)
ПК 1.8 Оформлять и вести документацию, обеспечивающую учебно-тренировочный процесс и соревновательную деятельность спортсменов	Разработать фрагмент план-конспекта учебно-тренировочного занятия (подготовительной части – с учетом специфики вида спорта). Разработать микроцикл тренировочных занятий в избранном виде спорта

Руководитель практики от Университета

(подпись, Ф.И.О.)

Согласовано

Руководитель практики от организации

(должность, подпись, Ф.И.О.) МП

Дата выдачи задания «__» _____ 20__ г.

Ознакомлен

(подпись, ФИО обучающегося)

Форма аттестационного листа

Федеральное государственное бюджетное образовательное учреждение
высшего образования
«Набережночелнинский государственный педагогический университет»

Индустриально-педагогический колледж

АТТЕСТАЦИОННЫЙ ЛИСТ**УЧЕБНОЙ ПРАКТИКИ**

по профессиональному модулю

ПМ.01 Организация и проведение учебно-тренировочных занятий и руководство
соревновательной деятельностью спортсменов в избранном виде спорта

_____ *фамилия, имя, отчество обучающегося (полностью)*

курс _____ группа № _____

Специальность 49.02.01 Физическая культура

Место проведения практики _____
наименование профильной организации

Сроки проведения практики с _____ 20__ г. по _____ 20__ г.

Заключение об освоении профессиональных компетенций

п/п	Код компетенции	Формулировка компетенции	Критерии оценки освоения компетенций			
			Отлично	Хорошо	Удовлетворительно	Неудовлетворительно
1.	ПК 1.1	Определять цели и задачи, планировать учебно-тренировочные занятия				
2.	ПК 1.2	Проводить учебно-тренировочные занятия				
3.	ПК 1.3	Руководить соревновательной деятельностью спортсменов				
4.	ПК 1.4	Осуществлять педагогический контроль, оценивать процесс и результаты деятельности спортсменов на учебно-тренировочных занятиях и соревнованиях				
5.	ПК 1.5	Анализировать учебно-тренировочные занятия, процесс и результаты руководства соревновательной деятельностью				

6.	ПК 1.6	Проводить спортивный отбор и спортивную ориентацию				
7.	ПК 1.7	Подбирать, эксплуатировать и готовить к занятиям и соревнованиям спортивное оборудование и инвентарь				
8.	ПК 1.8	Оформлять и вести документацию, обеспечивающую учебно-тренировочный процесс и соревновательную деятельность спортсменов				

Теоретическая подготовка, умение применять теорию на практике _____
(Не удовлетворительно, удовлетворительно, хорошо, отлично)

Соблюдение производственной дисциплины на рабочем месте _____
(да / нет)

Регулярное ведение дневника и выполнение видов работ, предусмотренных программой практики _____
(да / нет)

Качественный уровень и степень подготовленности обучающегося к самостоятельному выполнению профессиональных работ _____
(Не удовлетворительно, удовлетворительно, хорошо, отлично)

Профессиональные и личностные качества, которые проявил обучающийся во время практики _____

(добросовестность, инициативность, уравновешенность, умение налаживать контакт, отношение с коллегами и др.)

Обучающийся _____ заслуживает
 оценку _____
(неудовлетворительно, удовлетворительно, хорошо, отлично)

Дата « _____ » _____ 20 _____ г.

Руководитель практики
 от Университета

Подпись инициалы, фамилия

Руководитель практики
 от профильной организации

Подпись инициалы, фамилия
 МП

Форма титульного листа отчета обучающегося

Федеральное государственное бюджетное образовательное учреждение
высшего образования
«Набережночелнинский государственный педагогический университет»
Индустриально-педагогический колледж

**ОТЧЕТ О ПРОХОЖДЕНИИ
УЧЕБНОЙ ПРАКТИКИ**

фамилия, имя, отчество обучающегося (полностью)

Курс _____ Группа _____

Специальность 49.02.01 Физическая культура

Место прохождения практики: _____

наименование предприятия, организации, учреждения

Дата начала практики: _____ г.

Дата окончания практики: _____ г.

Руководитель практики
от Университета

Руководитель практики
от профильной организации

Подпись *инициалы, фамилия*

Подпись *инициалы, фамилия*

МП

Набережные Челны, 20____

Форма отчета обучающегося по практике

Отчет обучающегося по
УЧЕБНОЙ ПРАКТИКЕ

ФИО обучающегося

Обучающегося _____ курса _____ группы

Специальность 49.02.01 Физическая культура

Место прохождения практики: _____

наименование предприятия, организации, учреждения

Дата начала практики: _____ г. Дата окончания практики: _____ г.

В ходе практики познакомился с _____, организационной структурой, историей развития спортивной школы,

Прошел инструктаж по технике безопасности и ознакомился с должностными инструкциями _____ (наименование должности). Основной задачей практической работы стало ознакомление с основными аспектами тренерской работы. Были изучены специализация и перспективы развития спортивной школы; порядок составления установленной отчетности; возможности использования современных информационных технологий в работе, режим работы и спортивная база.

Спортивная база данной организации представлена _____ - _____.

Имеется необходимый спортивный инвентарь _____

Наличие *хорошей / недостаточной* материально-технической базы способствует качественной подготовке спортсменов. Количество учащихся в образовательной организации _____ человек.

Воспитанники принимают активное участие в соревнованиях _____.

Выполненные учебные задания:

- ознакомился с задачами и особенностями учебно-воспитательного процесса _____
- разработал _____
- составил _____
- посетил _____
- провел _____

- проанализировал _____

Основными трудностями при прохождении практики были _____

Обучающийся _____ / _____

Дата

ФИО

подпись

Руководитель практики

от Университета _____ Школьникова Л.Е.

подпись